



JBL PARTYBOX CLUB 120



MANUAL DEL PROPIETARIO

INSTRUCCIONES IMPORTANTES DE SEGURIDAD

Para todos los productos:

1. Lee estas instrucciones.
2. Conserva estas instrucciones.
3. Obedece todas las advertencias.
4. Sigue todas las instrucciones.
5. No bloquee ninguna abertura de ventilación. Instala este aparato conforme a las instrucciones del fabricante.
6. No lo instales cerca de ninguna fuente de calor, como radiadores, registros de calefacción, estufas u otros aparatos (incluidos los amplificadores) que generen calor.
7. No intentes evitar la finalidad protectora del enchufe polarizado o con conexión a tierra. Un enchufe polarizado tiene dos palas, una más ancha que la otra. Un enchufe con conexión a tierra tiene dos palas y un pivote de conexión a tierra. La pala ancha o el tercer pivote sirven como protección. Si el enchufe suministrado no encaja en la toma de corriente, consulta con un electricista la sustitución del enchufe obsoleto.
8. Protege el cable de alimentación para evitar que alguien lo pise o que se pince, especialmente alrededor de los enchufes, conectores múltiples y en el punto por donde sale del aparato.
9. Utiliza solo los herrajes o accesorios de fijación especificados por el fabricante.
10. Utiliza solo el carrito, el soporte, el trípode o la mesa especificados por el fabricante o vendidos con el aparato. Si utilizas un carrito, ten cuidado al desplazar la combinación del carro con el aparato con el fin de evitar lesiones a causa de un posible vuelco.
11. Desenchufa este aparato durante las tormentas eléctricas o cuando no se vaya a utilizar durante períodos prolongados de tiempo.
12. Para desconectarlo completamente del cable de alimentación, desconecta el enchufe del cable del receptáculo de alimentación.
13. El enchufe de conexión a la red del cable de alimentación deberá permanecer inmediatamente operativo.
14. No expongas las baterías a calor excesivo, como luz solar, fuego o equivalente.
15. Este aparato es para ser utilizado únicamente con el cable de la fuente de alimentación y/o cargador suministrado por el fabricante.



PRECAUCIÓN

RIESGO DE DESCARGA ELÉCTRICA. NO ABRA EL APARATO.



EL SIMBOLO DE UN RAYO CON UNA FLECHA DENTRO DE UN TRIÁNGULO EQUILÁTERO ADVIERTE AL USUARIO DE LA PRESENCIA DE UN "VOLTAJE PELIGROSO" SIN AISLAR DENTRO DEL GABINETE DEL PRODUCTO QUE PODRÍA TENER SUFICIENTE INTENSIDAD COMO PARA CONSTITUIR UN RIESGO DE DESCARGA ELÉCTRICA PARA LAS PERSONAS.



EL SIGNO DE EXCLAMACIÓN DENTRO DE UN TRIÁNGULO EQUILÁTERO ADVIERTE AL USUARIO DE LA PRESENCIA DE INSTRUCCIONES IMPORTANTES DE OPERACIÓN Y MANTENIMIENTO (REPARACIONES) EN LA INFORMACIÓN QUE ACOMPAÑA AL PRODUCTO.

ADVERTENCIA: PARA REDUCIR EL RIESGO DE INCENDIO O DESCARGA ELÉCTRICA, NO EXPONGA ESTE APARATO A LA LLUVIA NI A LA HUMEDAD.

Declaración de precaución de la FCC e IC para los usuarios (solamente EE. UU. y Canadá)

Este dispositivo cumple la parte 15 del reglamento de la FCC. El funcionamiento del equipo está sujeto a las dos condiciones siguientes: (1) Este dispositivo no puede provocar interferencias perjudiciales; y (2) este dispositivo debe aceptar todas las interferencias recibidas, incluidas las que puedan provocar un funcionamiento indeseado.

CAN ICES-3(B)/NMB-3(B)

Declaración de interferencias de la Comisión Federal de Comunicaciones

Este equipo ha sido probado y cumple los límites para los dispositivos de Clase B, conforme a la Parte 15 del reglamento de la FCC. Estos límites están pensados para proporcionar una protección razonable ante interferencias dañinas en instalaciones residenciales. Este equipo genera, emplea y puede radiar energía de radiofrecuencia y, si no se instala y utiliza conforme a las instrucciones, puede provocar interferencias dañinas a las comunicaciones por radio. Sin embargo, no se garantiza que no se vayan a producir interferencias en una determinada instalación. Si este equipo provoca interferencias dañinas en la recepción de radio o televisión, lo cual puede determinarse encendiéndolo y apagándolo, se aconseja al usuario que intente corregir la interferencia tomando una o más de las siguientes medidas:

- Reorientar o reubicar la antena receptora.
- Aumentar la separación entre el equipo y el receptor.
- Conectar el equipo a una toma de un circuito distinto al que se utiliza para conectar el receptor.
- Consultar con el distribuidor o con un técnico experimentado en radio/televisión para solicitar ayuda.

Precaución: Los cambios o las modificaciones no aprobados expresamente por HARMAN pueden invalidar la autoridad del usuario para utilizar el equipo.

Para productos que transmitan energía de RF

INFORMACIÓN DE FCC E IC PARA USUARIOS

Este dispositivo cumple la Parte 15 de los reglamentos de la FCC y la(s) norma(s) RSS exentas de licencia de Industry Canada. El funcionamiento del equipo está sujeto a las dos condiciones siguientes: (1) Este dispositivo no puede provocar interferencias perjudiciales; y (2) este dispositivo debe aceptar todas las interferencias recibidas, incluidas las que puedan provocar un funcionamiento indeseado.

Declaración de exposición a radiación de la FCC/IC

Este equipo cumple los límites de exposición a la radiación RSS-102 de la FCC/IC establecidos para un entorno no controlado.

Exposición humana a campos de RF (RSS-102)

Los ordenadores emplean antenas integrales de ganancia baja que no emiten campos de RF superiores a los límites de Health Canada para la población general; consulte el Código de Seguridad 6, disponible en la página web de Health Canada <http://www.hc-sc.gc.ca/>

La energía radiada a partir de las antenas conectadas a los adaptadores inalámbricos cumple el límite IC del requisito de exposición a RF relativo a IC RSS-102, sección 5, cláusula 4. Se llevan a cabo pruebas SAR utilizando las posiciones de funcionamiento recomendadas aceptadas por la FCC/IC con el dispositivo transmitiendo lo más alejado posible del cuerpo. El incumplimiento de las anteriores restricciones podría resultar en la infracción de las directrices de exposición a RF de la FCC.

PARA TODOS LOS PAÍSES DE LA UE

Para productos que incluyen salida de audio

Prevención de pérdidas auditivas



Precaución: El empleo de auriculares a volumen alto durante períodos prolongados de tiempo puede provocar una pérdida auditiva permanente. Para Francia, los productos han sido sometidos a pruebas para comprobar que cumplen el requisito de nivel de presión sonora establecido en el NF EN

50332 L.5232-1 correspondiente.

Nota:

- Para evitar posibles daños auditivos, no escuches a volúmenes altos durante períodos largos.

Advertencia sobre RAEE

La directiva sobre Residuos de aparatos eléctricos y electrónicos (RAEE), que entró en vigor como ley europea el 14/02/2014, supuso un cambio de gran importancia en el tratamiento de los equipos eléctricos al fin de su vida útil.

El objetivo de esta directiva es, como primera prioridad, la prevención de los RAEE y, además, promover la reutilización, el reciclaje y otras formas de recuperación de este tipo de residuos para reducir su eliminación.

El logotipo de RAEE sobre el producto o en su caja para indicar que se debe desechar por separado como equipo eléctrico y electrónico consiste en un cubo de basura con ruedas tachado, tal como se indica a continuación.



Este producto no se debe desechar como residuo doméstico sin clasificar. Eres responsable de desechar todos los equipos eléctricos y electrónicos obsoletos llevándolos a un punto de recogida especializado para que se recicle este residuo peligroso. La recogida separada y la recuperación correcta de los equipos eléctricos y electrónicos obsoletos en el momento de su eliminación ayuda a preservar los recursos naturales. Para obtener más información sobre los puntos de desecho, recuperación y recogida de equipos eléctricos y electrónicos, ponte en contacto con tu ayuntamiento, el servicio local de recogida de residuos, la tienda donde hayas adquirido el equipo o el fabricante del mismo.

Cumplimiento de RoHS

Este equipo cumple con la Directiva 2011/65/UE del Parlamento y el Consejo Europeo de 8 de junio de 2011, sobre la restricción del uso de determinadas sustancias peligrosas en equipos eléctricos y electrónicos.

Para productos que incluyen baterías

Directiva sobre baterías de la UE 2013/56/UE

El 01/07/2015 entró en vigor una nueva directiva sobre baterías y acumuladores, 2013/56/UE. La directiva es aplicable a todos los tipos de baterías y acumuladores (AA, AAA, pilas de botón, paquetes recargables), incluidos los incorporados en dispositivos, excepto los destinados a aplicaciones militares, médicas y herramientas eléctricas. La directiva establece normas para la recogida, el tratamiento, el reciclaje y la eliminación de las baterías y su objetivo es prohibir determinadas sustancias peligrosas y mejorar el desempeño ambiental de las baterías y de todos los operadores de la cadena de suministro.

Instrucciones para los usuarios sobre la retirada, el reciclaje y la eliminación de las baterías

Para retirar las pilas de su equipo o mando a distancia, invierte el procedimiento que se describe en el manual del propietario para insertar las pilas. En el caso de productos con batería integrada que dura toda la vida útil del equipo, el usuario no puede proceder a su retirada. En este caso, para su reciclaje o recuperación, si es necesario sustituir dicha batería, este procedimiento debe ser llevado a cabo por los centros de servicio autorizados. En la Unión Europea y en otras ubicaciones, desechar cualquier batería con la basura doméstica es ilegal. Todas las baterías se deben desechar de forma segura para el medio ambiente. Ponte en contacto con los responsables de gestión de residuos de tu localidad para obtener información sobre la recogida ambientalmente segura, el reciclaje y la eliminación de baterías usadas.

ADVERTENCIA: Peligro de explosión si la batería se sustituye de forma incorrecta. Para reducir el riesgo de incendio o quemaduras, no desmontar, aplastar, pinchar, cortocircuitar, exponer a temperaturas superiores a 60 °C ni desechar en fuego o agua. Reemplazar únicamente con las baterías especificadas. El símbolo que indica "recogida separada" para todas las baterías y acumuladores es el contenedor con ruedas tachado que aparece a continuación:



En caso de baterías, acumuladores y pilas de botón que contengan más de un 0,0005 de mercurio, más de 0,002 % de cadmio o más de un 0,004 % de plomo deben ir marcadas con el símbolo químico del metal que corresponda: Hg, Cd o Pb, respectivamente. Presta atención al símbolo siguiente:



Hg



Cd



Pb

ADVERTENCIA: NO INGERIR LAS BATERÍAS, PELIGRO DE QUEMADURA QUÍMICA [suministradas con el control remoto] Este producto contiene una batería de botón. Si se traga, puede provocar quemaduras internas graves en solo dos horas y producir la muerte. Mantén las baterías nuevas y usadas fuera del alcance de los niños. Si piensas que pueden haberse tragado o introducido baterías en alguna parte del cuerpo, busca atención médica inmediata.

Para todos los productos excepto los que funcionan de forma inalámbrica

Por la presente, HARMAN International declara que este equipo cumple con la directiva sobre CEM 2014/30/UE, directiva DBT 2014/35/UE. Puedes consultar la declaración de conformidad en la sección de soporte de nuestra página web, accesible desde www.jbl.com.

Para todos los productos con funcionamiento inalámbrico

HARMAN International por la presente declara que este equipo cumple los requisitos esenciales y otras disposiciones relevantes de la Directiva 2014/53/UE. Puedes consultar la declaración de conformidad en la sección de soporte de nuestra página web, accesible desde www.jbl.com.

AVISO SOBRE EPILEPSIA

Algunas personas pueden experimentar ataques de epilepsia al visualizar luces centelleantes.

Precauciones

Precauciones de seguridad para montar el soporte Sigue siempre las instrucciones y las advertencias de seguridad del fabricante del soporte del altavoz.

Este altavoz contiene un recipiente de receptáculo de 36 mm para permitir el montaje sobre soportes de trípode o en un poste por encima de los subwoofers. Al utilizar soportes o postes, asegúrate de tomar las siguientes precauciones:

- Comprueba las especificaciones del soporte o del poste para asegurarte de que el dispositivo está diseñado para soportar el peso del altavoz. Presta atención a todas las precauciones de seguridad especificadas por el fabricante.
- Comprueba siempre que el soporte (o subwoofer/poste) está colocado sobre una superficie plana, nivelada y estable y asegúrate de extender totalmente las patas de los soportes de tipo trípode. Coloca el soporte de manera que no se pueda tropezar con las patas.
- Utiliza este soporte de suelo solo en superficies planas y sólidas. Después de colocar y ajustar el soporte (pata extendida), aprieta cuidadosamente las tuercas y utiliza el pasador de seguridad. Tras colocar el altavoz en el soporte, comprueba su estabilidad: Al inclinarlo 10 grados hacia cualquier lado (respecto a la superficie), el altavoz no debe apagarse. Si es necesario, reduce la altura de los altavoces y extiende la base del soporte.
- Tiende los cables de manera que los artistas, el personal de producción y el público no tropiecen y tiren los altavoces.
- Inspecciona el soporte (o el poste y los herrajes asociados) antes de cada uso y no utilices equipos con piezas gastadas, dañadas o ausentes.
- No intentes colocar más de un altavoz de la serie PartyBox en un soporte o poste.
- Ten siempre precaución en situaciones con viento al aire libre. Puede que sea necesario colocar un peso adicional (por ejemplo, sacos de arena) en la base del soporte para mejorar la estabilidad. Evita enganchar pancartas o artículos similares en cualquier parte de un sistema de altavoces. Estos accesorios pueden actuar como una vela y volcar el sistema.
- A menos que estés seguro de que puedes manejar el peso del altavoz, pide a otra persona que te ayude a colocarlo sobre el soporte de trípode o poste.

TABLA DE CONTENIDO

INSTRUCCIONES IMPORTANTES DE SEGURIDAD 2

1. INTRODUCCIÓN 6

2. CONTENIDO DE LA CAJA 6

3. DESCRIPCIÓN GENERAL DEL PRODUCTO 7

- 3.1 Panel superior 7
 - 3.2 Panel posterior 8
-

4. COLOCACIÓN 8

5. ENCENDER 9

6. UTILIZAR EL PARTYBOX 9

- 6.1 Conexión Bluetooth 9
 - 6.2 Conexión USB 10
 - 6.3 Control de música 10
 - 6.4 Conexión AUX 10
 - 6.5 Mezclar el sonido con un micrófono y/o una guitarra 11
 - 6.6 Cargar un dispositivo móvil 12
 - 6.7 Sustituir la batería (JBL BATTERY200) 12
-

7. MOVER EL PARTYBOX 12

8. MONTAJE EN POSTE DE TU PARTYBOX 13

9. USO AVANZADO 13

- 9.1 Aplicación JBL PARTYBOX 13
 - 9.2 Efecto de luces 13
 - 9.3 Efecto de sonido 13
 - 9.4 Conexión con varios altavoces 14
 - 9.5 Conexión en cadena 14
 - 9.6 Restablecer a condiciones de fábrica 14
 - 9.7 IPX4 14
-

10. ESPECIFICACIONES 15

11. RESOLUCIÓN DE PROBLEMAS 15

12. CUMPLIMIENTO 16

13. MARCA COMERCIAL 16

1. INTRODUCCIÓN

¡Felicidades por tu compra! Este manual incluye información acerca del altavoz **JBL PARTYBOX CLUB 120**. Te animamos a dedicar unos minutos a leer este manual, en el que se describe el producto y se incluyen instrucciones paso a paso para ayudarte a poner en marcha el producto y empezar a utilizarlo. Es necesario leer y comprender todas las instrucciones antes de utilizar el producto.

Si tienes alguna duda sobre este producto, su instalación o funcionamiento, ponte en contacto con tu distribuidor o con el servicio de atención al cliente, o visítanos en www.jbl.com.

2. CONTENIDO DE LA CAJA

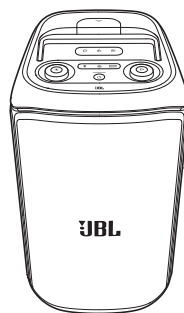

①

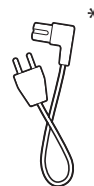

②



③

- 1) Unidad principal
- 2) Cable de alimentación*
- 3) Guía de inicio rápido, hoja de seguridad, tarjeta de garantía

*El número de cables de alimentación y el tipo de enchufe dependen de la región.

3. DESCRIPCIÓN GENERAL DEL PRODUCTO

3.1 Panel superior

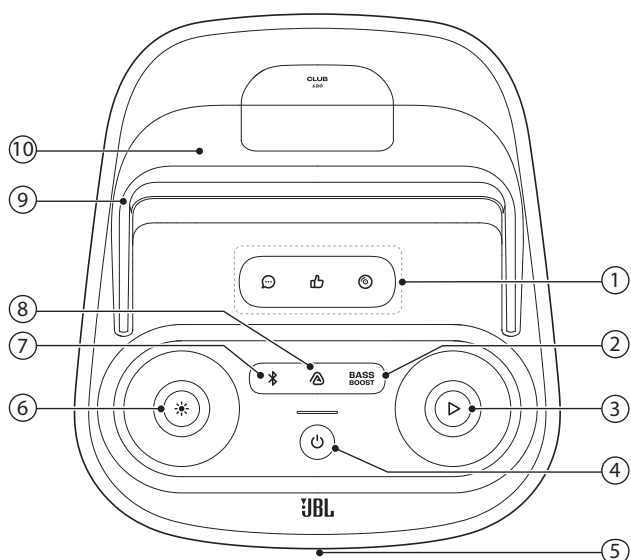

1) Panel de efectos de sonido

- Selecciona un efecto de sonido especial.

2) **BASS BOOST**

- Mejora el nivel de bajos: nivel 1, nivel 2 o desactivado.

3) ▷

- Sirve para reproducir, poner en pausa o reanudar.
- Gíralo hacia la derecha o la izquierda para aumentar o disminuir el volumen principal.

4) ⏻

- Sirve para encender o apagar.

5) Anillo LED

6) ✨

- Púlsalo para activar o desactivar el efecto de luces.
- Mantenlo pulsado durante más de 2 s para encender o apagar la luz estroboscópica y la luz brillante.
- Gíralo hacia la derecha o la izquierda para cambiar entre distintos patrones de luz.

7) 📶

- Púlsalo para acceder al modo de conexión Bluetooth.

8) 🔊

- Púlsalo para acceder a la conexión con varios altavoces.

9) Asa

10) Base para dispositivos móviles

Precaución:

- No mirar directamente hacia las partes emisoras de luz mientras las luces del altavoz estén encendidas.

Comportamientos del LED

⏻	○ Blanco fijo	Encender
	○ Blanco atenuado	En espera
	● Desactivado	Apagado
📶	⚙️ Blanco parpadeante rápidamente	Vinculando
	○ Blanco fijo	Conectado
	● Desactivado	No conectado
BASS BOOST	○ Blanco fijo	Nivel 2
	○ Blanco atenuado	Nivel 1
	● Desactivado	Desactivado
🔋	🔴 Rojo parpadeante rápidamente	Batería baja
	⚙️ Blanco parpadeante lentamente	Cargando
	○ Blanco fijo	El altavoz está totalmente cargado cuando toda la tira luminosa está iluminada en color blanco fijo.

3.2 Panel posterior

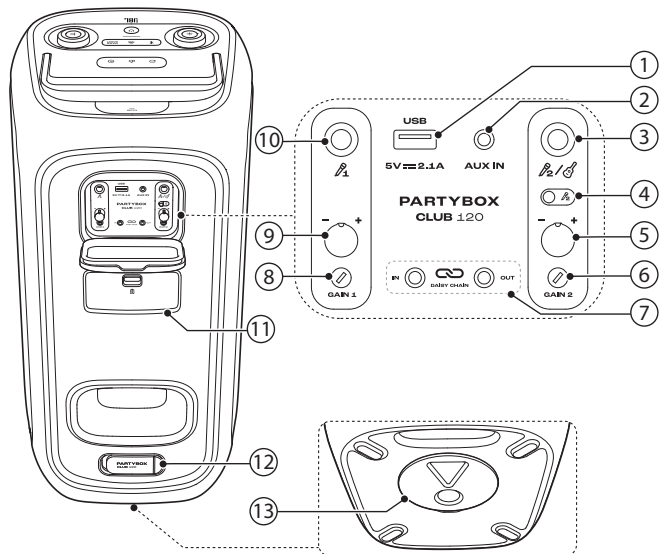

1) USB

- Se conecta a un dispositivo de almacenamiento USB.
- Sirve para cargar un dispositivo móvil.

2) AUX IN

- Se conecta a un dispositivo de audio externo mediante un cable de audio de 3,5 mm (no suministrado).

3)

- Se conecta a un micrófono o una guitarra.

4) Interruptor de micrófono 2/guitarra

5) Dial de volumen de micrófono 2/guitarra

- Ajusta el volumen de la entrada correspondiente de micrófono () o guitarra.

6) GAIN 2

- Ajusta la ganancia de la entrada correspondiente de micrófono () o guitarra.

7) IN/OUT

- Conecta en cadena varios altavoces PARTYBOX mediante cables de audio de 3,5 mm (no suministrados).

8) GAIN 1

- Ajusta la ganancia de la entrada de micrófono () correspondiente.

9) Dial de volumen de micrófono 1

- Ajusta el volumen de la entrada de micrófono () correspondiente.

10)

- Se conecta a un micrófono.

11) Compartimento de la batería

- Tira del pestillo hacia abajo para abrir el compartimento de la batería.

12) CA

- Se conecta a una fuente de alimentación de CA.

13) Montaje en poste de tu PARTYBOX

4. COLOCACIÓN

Precaución:

- No te sientes ni te apoyes en el altavoz, ni lo empujes lateralmente para evitar que se vuelque y provoque posibles daños.

Coloca el altavoz sobre una superficie plana y estable y asegúrate de que el lado con las patas de goma esté en la parte inferior.

5. ENCENDER

Precauciones:

- Utiliza el cable de alimentación suministrado solamente.
- Puedes usar alimentación de CA o la batería integrada como fuente de alimentación del altavoz.

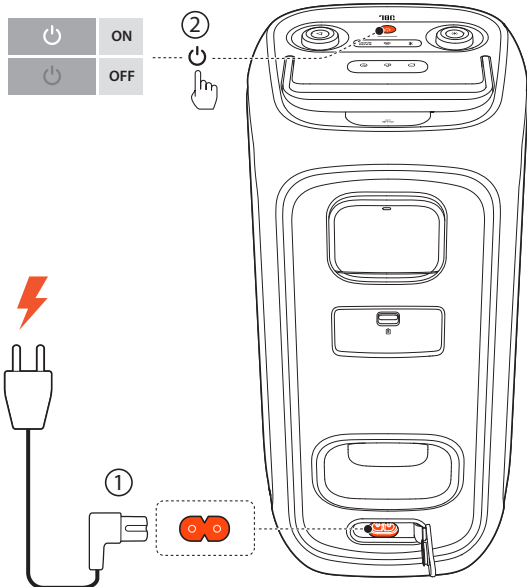

1. Conecta la alimentación CA.
 - Para usar la batería integrada, desconecta la alimentación de CA después de cargar el altavoz.
2. Pulsa para encender.

Consejos:

- Carga completamente el altavoz antes de usarlo por primera vez con el fin de prolongar la vida útil de la batería integrada.
- Puedes comprobar el nivel de carga de la batería pulsando cualquier botón del altavoz.
- El altavoz se pone en modo de espera automáticamente al cabo de 20 minutos de inactividad. Puedes pulsar en el altavoz para volver a su funcionamiento normal.

6. UTILIZAR EL PARTYBOX

Notas:

- Solo es posible reproducir una fuente de sonido a la vez.
- Iniciar la reproducción desde otra fuente siempre interrumpirá la fuente actual.

6.1 Conexión Bluetooth

Puedes utilizar el altavoz con un teléfono inteligente o una tableta con Bluetooth.

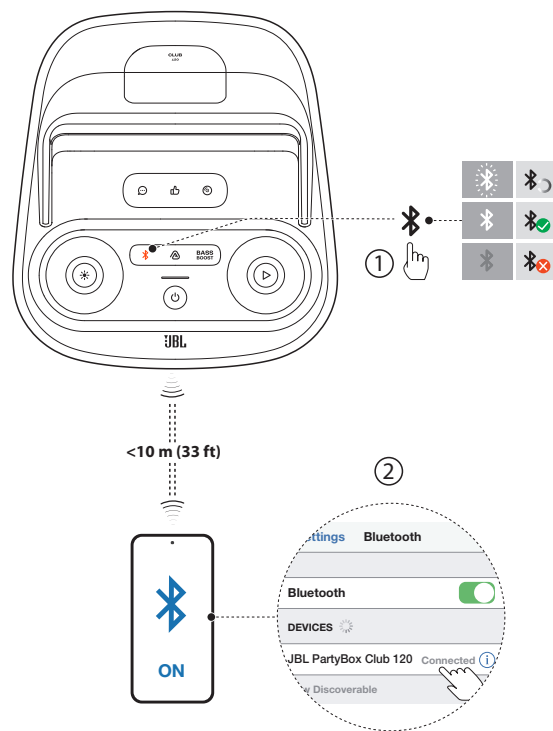

1. Pulsa en el altavoz para ponerlo en modo de vinculación Bluetooth.
2. Selecciona **JBL PartyBox Club 120** en el dispositivo Bluetooth para establecer la conexión.
3. Una vez que se completa la conexión correctamente, el sonido del dispositivo Bluetooth se transmite al altavoz.

Notas:

- Este altavoz puede memorizar hasta un máximo de 8 dispositivos vinculados. El noveno dispositivo vinculado sustituirá al primero.
- Si se te pide un código PIN para realizar la conexión con un dispositivo Bluetooth, introduce «0000».
- El funcionamiento de Bluetooth se puede ver afectado por la distancia entre este producto y el dispositivo Bluetooth, así como por el entorno de funcionamiento.

Para detener el dispositivo Bluetooth:

- Apaga este altavoz, o
- Desactiva Bluetooth en el dispositivo.

Para volver a conectar el dispositivo Bluetooth:

- Al encender el altavoz la próxima vez, intenta volver a conectarse al último dispositivo conectado.
- Si no es así, selecciona manualmente **JBL PartyBox Club 120** en el dispositivo Bluetooth para conectarlo.

6.2 Conexión USB

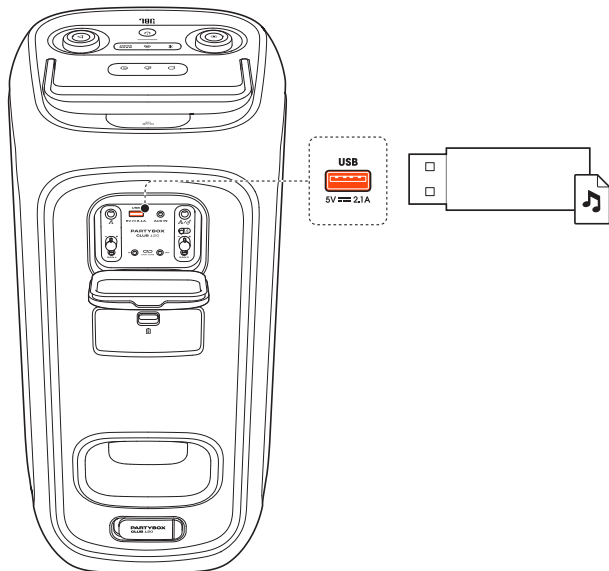

Conecta un dispositivo de almacenamiento USB que contenga material de audio reproducible en el puerto USB del altavoz.

- El altavoz cambia a la fuente USB automáticamente.
- La reproducción de audio se inicia automáticamente.

Consejo:

- El altavoz reproduce los archivos de audio del dispositivo de almacenamiento USB desde la carpeta raíz hasta el último nivel de subcarpetas en secuencia alfabética. Se admiten hasta 8 niveles de subcarpetas.

Formatos de audio compatibles

Extensión	Códec	Tasa de muestreo	Tasa de bits
MP3	MP1	16 K/22 K/24 K/44,1 K/48 K	32-448 kbps
	MP2	16 K/22 K/24 K/44,1 K/48 K	8-384 kbps
	MP3	16 K/22 K/24 K/44,1 K/48 K	8-320 kbps
WAV	IMA-ADPCM	16 K/22 K/24 K/44,1 K/48 K	32-384 kbps
	MS-ADPCM		
	a-law		
	u-law		
	PCM	16 K/22 K/24 K/44,1 K/48 K	128-1536 kbps
FLAC	flac	16 K/22 K/24 K/44,1 K/48 K	600-1300 kbps
WMA	WMA Standard (Estándar de televisión)	16 K/22 K/24 K/44,1 K/48 K	5-384 kbps

6.3 Control de música

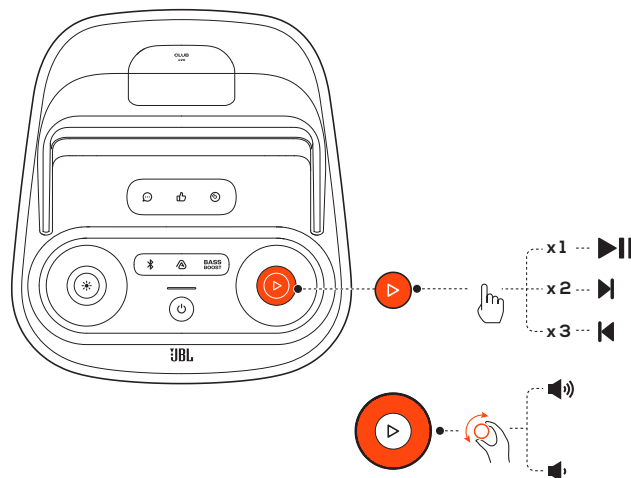

- Pulsa una vez para pausar o reanudar la reproducción.
- Pulsa dos veces para saltar a la pista siguiente.
- Pulsa tres veces para saltar a la pista anterior.
- Gira el dial de volumen hacia la derecha o la izquierda para aumentar o disminuir el volumen principal.
- Pulsa para mejorar el nivel de bajos: nivel 1, nivel 2 o desactivado.

Nota:

- Omitir no está disponible en el modo AUX.

6.4 Conexión AUX

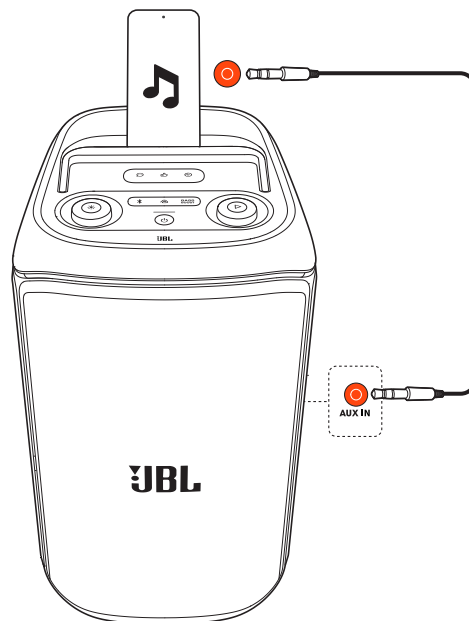

1. Conecta un dispositivo de audio externo al altavoz mediante un cable de audio de 3,5 mm (no suministrado).
→ El altavoz cambia a la fuente AUX automáticamente.
2. Inicia la reproducción de audio en el dispositivo externo.

6.5 Mezclar el sonido con un micrófono y/o una guitarra

Es posible utilizar un micrófono o una guitarra eléctrica (no suministrada) para mezclar el sonido con una fuente de audio.

Notas:

- Ajusta siempre el volumen de la guitarra o el micrófono al mínimo antes de conectarlos o desconectarlos.
- Desconecta siempre la guitarra o el micrófono mientras no los utilices.

6.5.1 Conectar un micrófono

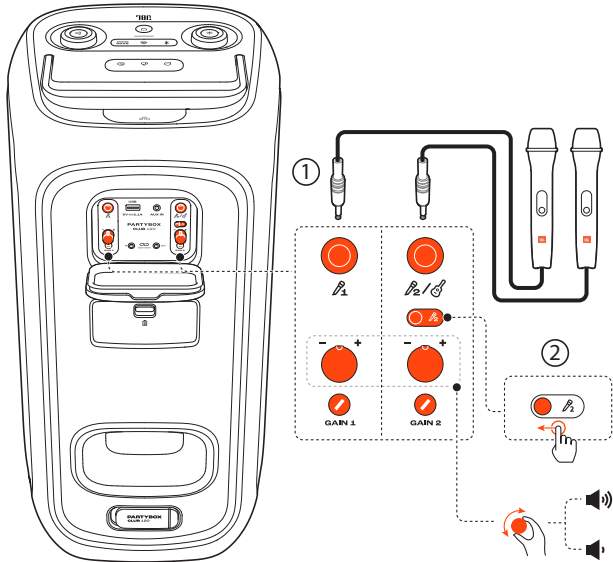

1. Conecta un micrófono al conector P₁ o P₂/G₁.
2. Al conectar un micrófono al conector P₂/G₁, cambia el control deslizante para que muestre P₁.

6.5.2 Conectar una guitarra

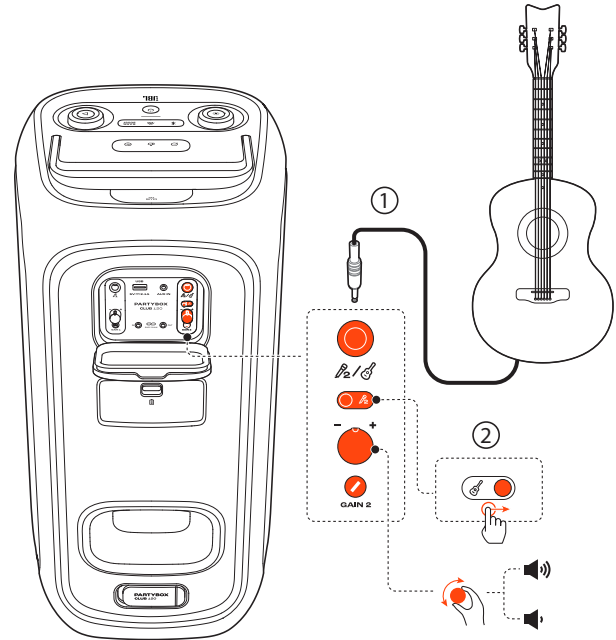

1. Conecta una guitarra al conector P₂/G₂.
2. Cambia el control deslizante para mostrar G₂.

6.5.3 Mezclar sonido

Canta por el micrófono o toca la guitarra.

- Para ajustar el volumen de la fuente de audio, gira el dial de volumen ► en el panel superior hacia la derecha o la izquierda.
- Para ajustar el volumen del micrófono, gira el dial de volumen - / + junto a la toma de micrófono correspondiente (P₁ o P₂/G₁) en el panel posterior. Para ajustar el volumen de la guitarra, gira el dial de volumen - / + junto a la toma P₂/G₂ en el panel posterior.
- Para ajustar la ganancia del micrófono o la guitarra, gira el dial GAIN 1 o GAIN 2 en el panel posterior respectivamente.

6.6 Cargar un dispositivo móvil

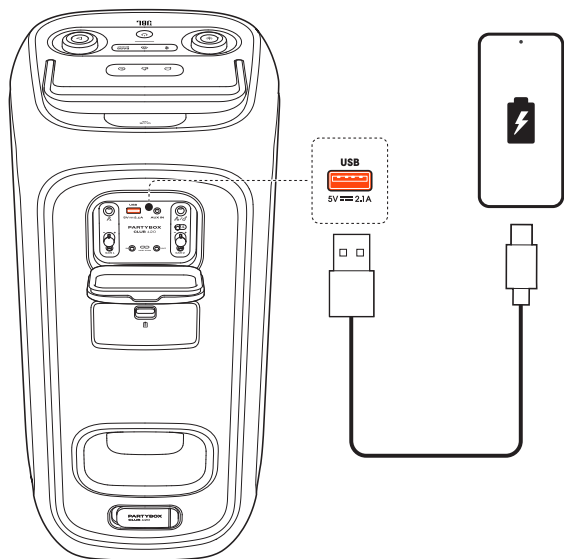

7. MOVER EL PARTYBOX

Precauciones:

- Antes de transportar el altavoz, comprueba que todos los cables están desconectados.
- Para evitar daños personales o materiales, sujeta el producto con firmeza mientras lo traslades.

Levanta el asa y sostenla firmemente para mover el altavoz.

6.7 Sustituir la batería (JBL BATTERY200)

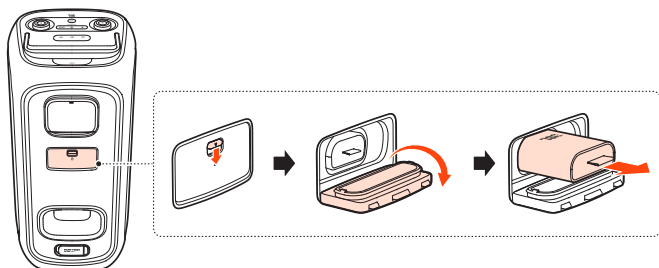

1. Tira del pestillo hacia abajo para abrir el compartimento de la batería y retira la batería vieja.

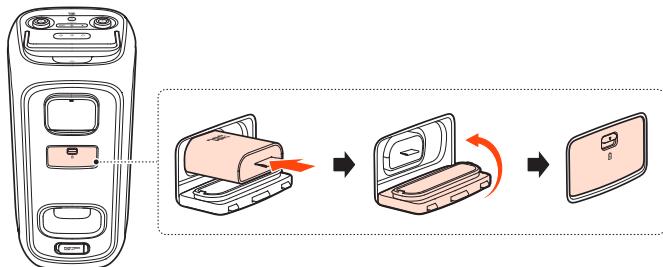

2. Introduce una batería nueva del mismo tipo (JBL BATTERY200) con los contactos metálicos mirando hacia abajo y luego cierra la tapa de la batería.

8. MONTAJE EN POSTE DE TU PARTYBOX

Precauciones:

- La instalación debe efectuarse por personas cualificadas siguiendo estándares de instalación seguros.
- El instalador es responsable de la selección y el uso correcto de los elementos de montaje para montar el altavoz en un poste de manera adecuada y segura.

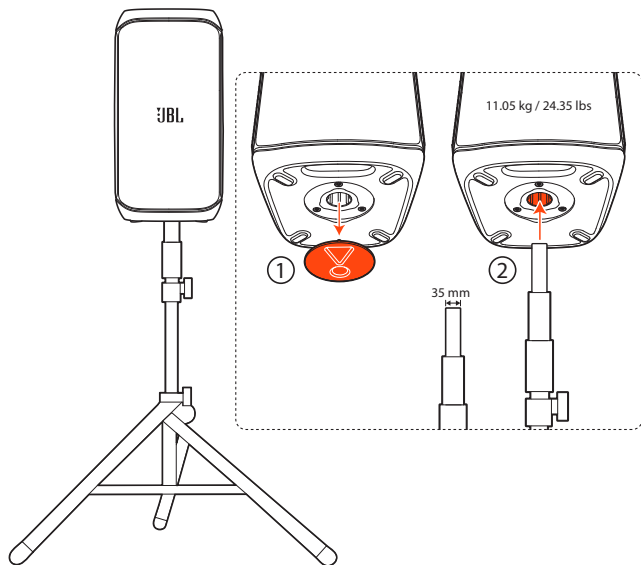

9. USO AVANZADO

9.1 Aplicación JBL PARTYBOX



Descarga e instala la aplicación JBL PARTYBOX para aprovechar más las funciones del producto.

9.2 Efecto de luces



- Pulsa ✨ para activar o desactivar el efecto de luces.
- Mantén ✨ pulsado durante más de 2 s para encender o apagar la luz estroboscópica y la luz brillante.
- Gira el dial hacia la derecha o la izquierda para cambiar entre distintos patrones de luz: NEON, LOOP, BOUNCE, TRIM, SWITCH o FREEZE.

9.3 Efecto de sonido

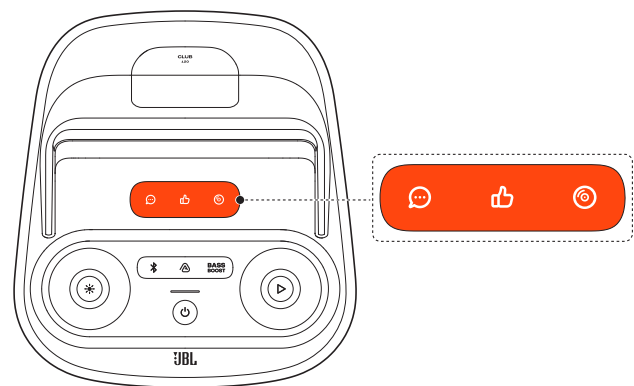

Pulsa 🗨️, 👍 o © para selecciona un efecto de sonido especial.

9.4 Conexión con varios altavoces

Puedes conectar dos o más altavoces PARTYBOX para conseguir un sonido todavía mayor.

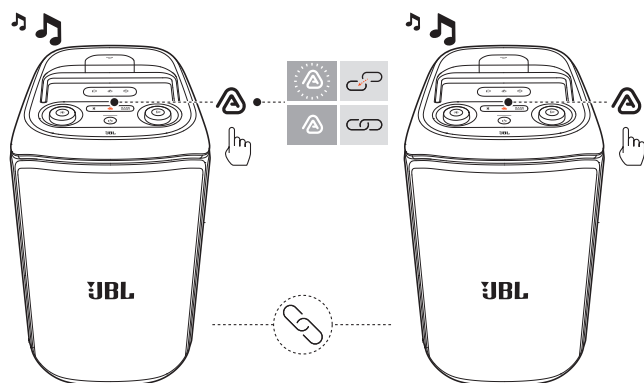

Pulsa  en ambos altavoces.

Para desconectarte:

Apaga o pulsa  en cualquiera de los altavoces.

CONSEJO:

- De forma predeterminada, el altavoz conectado a su dispositivo Bluetooth actúa como altavoz principal.

9.5 Conexión en cadena

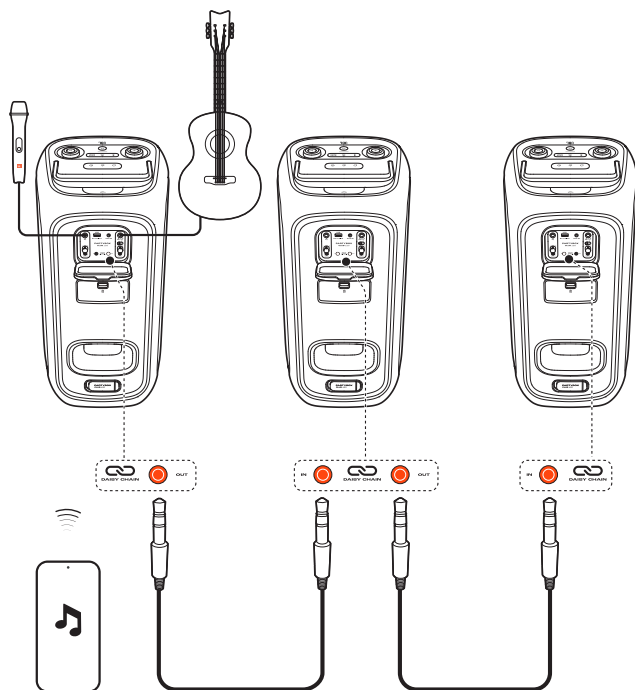

9.6 Restablecer a condiciones de fábrica

Para restablecer a condiciones de fábrica, mantén pulsados  y  durante más de 10 s.

9.7 IPX4

Precauciones:

- Mantén el puerto de carga siempre seco antes de conectar la alimentación de CA.
- Para garantizar la resistencia a las salpicaduras, mantén siempre las cubiertas protectoras bien cerradas.

El altavoz es resistente a las salpicaduras IPX4.



10. ESPECIFICACIONES

- Transductores: 2 altavoces de graves de 133 mm, 2 altavoces de agudos de 57 mm
- Potencia de salida: 160 W RMS (IEC60268)
- Entrada de alimentación: 100 - 240 V ~ 50/60 Hz
- Respuesta en frecuencia: 40 Hz - 20 kHz (-6 dB)
- Relación señal-ruido: >80 dB
- Tipo de batería: JBL BATTERY200, iones de litio 34 Wh (equivalente a 7,2 V / 4722 mAh)
- Tiempo de carga de la batería: 3,5 horas (modo altavoz apagado)
- Tiempo de reproducción de música: hasta 12 horas (depende del nivel de volumen y el contenido del audio)
- Tipo de cable: Cable de alimentación de CA (el tipo depende de la región)
- Longitud del cable: 2,0 m
- Salida de carga USB: 5 V/2,1 A (máx.) (modo altavoz apagado)
- Formato USB: FAT16, FAT32
- Versión de Bluetooth®: 5.4
- Perfil de Bluetooth®: A2DP V1.4, AVRCP V1.6
- Intervalo de frecuencias del transmisor Bluetooth®: 2,4 GHz - 2,4835 GHz
- Potencia del transmisor Bluetooth®: ≤18 dBm (EIRP)
- Modulación del transmisor Bluetooth®: GFSK, π/4 DQPSK, 8DPSK
- Formatos compatibles: .MP3, .WAV, .WMA, .FLAC
- Sensibilidad de entrada:
 - Aux-In: 370 mV RMS (conector de 3,5 mm)
 - Entrada de micrófono: 20 mV RMS
 - Entrada de guitarra: 100 mV RMS
 - Entrada Bluetooth/USB: -9 dBFS
- Dimensiones del producto (An. x Al. x Prof.): 288,4 mm x 570 mm x 297 mm
- Peso neto: 11,05 kg
- Dimensiones del paquete (An. x Al. x Prof.): 340 mm x 617 mm x 369 mm
- Peso bruto: 14,1 kg

* El tiempo de reproducción con baterías de 18 horas solo sirve como orientación y puede variar según el contenido de la música y la antigüedad de la batería al cabo de muchos ciclos de carga y descarga. Es alcanzable con una fuente de música predefinida, los juegos de luces y la potencia de bajos desactivados, el nivel de volumen en el valor 18 y la fuente de transferencia mediante Bluetooth.

11. RESOLUCIÓN DE PROBLEMAS

Precaución:



- No intentes nunca reparar el producto por tu cuenta. Si surge algún problema al utilizar el producto, comprueba los puntos siguientes antes de solicitar una reparación.

Sistema

El altavoz no se enciende.

- Comprueba que la batería del altavoz no esté agotada. Si no, utiliza alimentación de CA.

Algunos botones no responden

- Es posible que el producto esté en modo DEMO. En modo de demostración, todas las fuentes de entrada y todos los botones, excepto  y los diales de volumen y de patrón de luces, están desactivados. Con la alimentación de CA conectada, mantén pulsados  y  simultáneamente durante más de 10 s para salir.

Sonido

No se oye sonido por el altavoz.

- Comprueba que el altavoz esté encendido.
- Ajusta el volumen.
- Comprueba que haya una fuente de sonido activa y que no esté silenciada.

Bluetooth

No es posible conectar un dispositivo con el altavoz.

- Comprueba que la función Bluetooth del dispositivo esté activada.
- El altavoz ya está conectado con otro dispositivo Bluetooth. Mantén pulsado  en el altavoz durante más de 10 s para desconectar y emparejar un dispositivo nuevo.

Calidad de audio deficiente procedente de un dispositivo Bluetooth conectado

- La recepción de Bluetooth es deficiente. Acerca el dispositivo al altavoz o quita cualquier obstáculo que haya entre el dispositivo y el altavoz.

12. CUMPLIMIENTO

Este producto cumple con las normas de la Unión Europea sobre energía.

Modo de conexión Bluetooth

El producto está destinado al uso para transferir música mediante una conexión Bluetooth. El usuario puede transferir audio Bluetooth hacia el altavoz. Cuando el producto está conectado mediante Bluetooth, la conexión Bluetooth debe permanecer activa en todo momento para garantizar un funcionamiento adecuado.

El producto se pone en modo de reposo (en red) al cabo de 20 minutos sin ninguna operación. El consumo de energía en modo de reposo es de menos de 2,0 W y la reactivación desde este estado se realiza mediante la conexión Bluetooth.

Modo de desconexión de Bluetooth

El producto se pone en modo de reposo después de 20 minutos sin ninguna operación. El consumo de energía en modo de reposo es de menos de 0,5 W.

13. MARCA COMERCIAL



The Bluetooth® word mark and logos are registered trademarks owned by Bluetooth SIG, Inc. and any use of such marks by HARMAN International Industries, Incorporated is under license. Other trademarks and trade names are those of their respective owners.



HARMAN International Industries,
Incorporated 8500 Balboa Boulevard,
Northridge, CA 91329 USA
www.jbl.com

© 2024 HARMAN International Industries, Incorporated.

Todos los derechos reservados.

JBL es una marca comercial de HARMAN International Industries, Incorporated, registrada en los Estados Unidos u otros países. Las funciones, las especificaciones y el diseño del producto están sujetos a cambios sin previo aviso.