

# MANUAL DE INSTALACIÓN

La instalación será más fácil y rápida si participan dos personas

1

## DÓNDE INSTALAR LA ANTENA

- Busca el Noroeste (NW)
- Usa la brújula
- Identifica el lugar para la instalación



2

## INSTALA LA ANTENA

- Arma el plato
- Nivelas y fija el mástil
- Ensambla la antena
- Eleva la antena

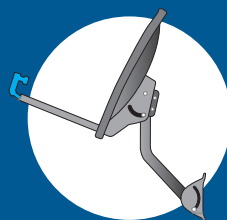

3

## ENCUENTRA LA SEÑAL DEL SATÉLITE

- Cableado interior
- Configura el decodificador
- Ajusta la señal +85%



4

## ACTIVA Y USA TU SERVICIO

- Activa desde tu celular (gratis)
- Recarga
- Disfruta el mejor entretenimiento
- Gestiona tu cuenta
- Beneficios



**IMPORTANTE:** Si no sigues las instrucciones y/o utilizas otras piezas que no sean las que están en el kit, DIRECTV no se hace responsable de los resultados de la instalación.

# Contenido del **Kit Prepago**

## Elementos en la caja del kit Prepago:

1

### DÓNDE INSTALAR LA ANTENA

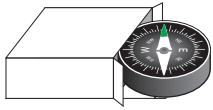

Brújula

2

### INSTALA LA ANTENA

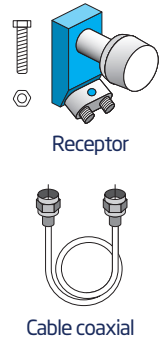
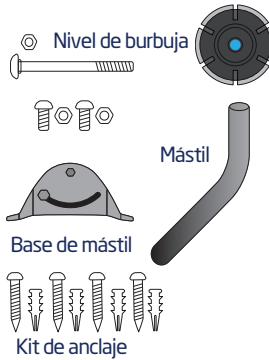
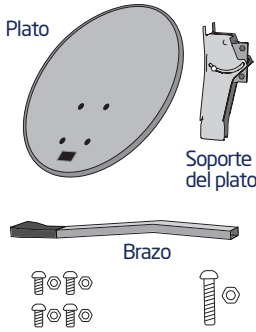

3

### ENCUENTRA LA SEÑAL DEL SATÉLITE

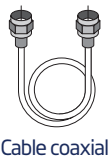

Cable coaxial



Cable HDMI



Cable RCA

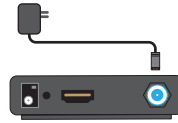

Decodificador

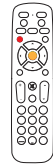

Control remoto

## Herramientas:

(NO INCLUIDAS EN EL KIT)



Taladro



Broca de 10mm  
o 3/8"



Llave fija  
11 mm o 7/16"

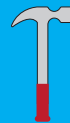

Martillo



Lápiz o  
marcador

1



NW  
Noroeste



DÓNDE INSTALAR LA ANTENA

2

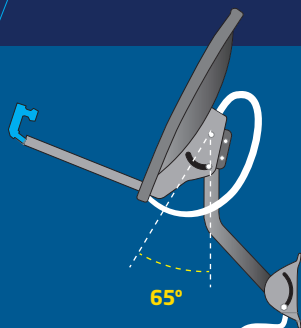

INSTALA LA ANTENA

3

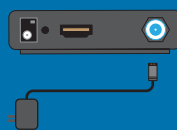
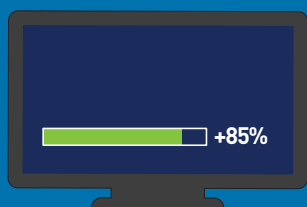

ENCUENTRA LA SEÑAL DEL SATÉLITE

4

ACTIVA TU KIT PREPAGO  
**POR WHATSAPP**  
**ESCRIBE AL 993 560 000**  
ACTIVA(espacio)DNI(espacio)NÚMERO DE TARJETA



# 1

## DÓNDE INSTALAR LA ANTENA

### Busca el Noroeste (Nw)

Con la ayuda de otra persona, será más fácil conseguir el Noroeste.

Lo primero que debes hacer para ver DIRECTV Prepago es conseguir un lugar donde la antena pueda apuntar hacia el Noroeste (Nw), que es donde está el satélite de DIRECTV.

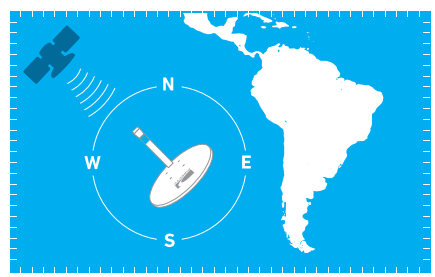

### Usa la brújula

1. Coloca la brújula completamente plana sobre la palma de la mano y gira el cuerpo hasta que la punta de color rojo quede alineada con la "N" de Norte.

1

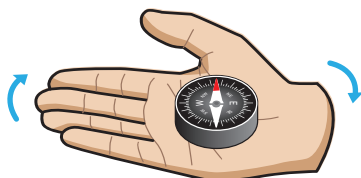

2. Después de conseguir el Norte, sin hacer más movimientos, ubica el Noroeste (Nw), que es donde se encuentra el satélite de DIRECTV.

2



3. La antena debe apuntar hacia el Noroeste (Nw) para poder ver DIRECTV Prepago.

3

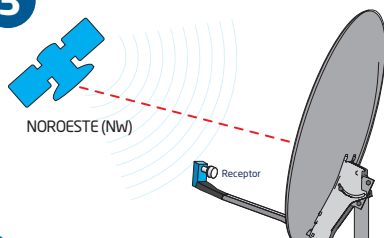

## Identifica el lugar para la instalación

Para hacer la instalación, es mejor que el cielo esté despejado.



La instalación puede hacerse en una pared (vertical), en el piso o en un techo (horizontal).

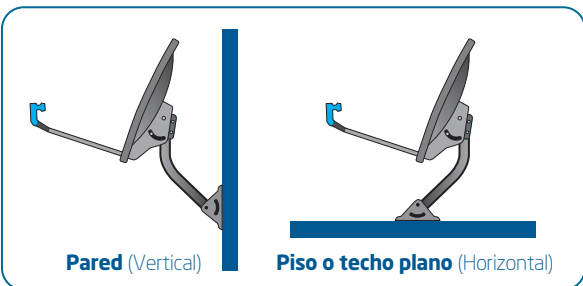

El lugar de la instalación debe estar libre de obstáculos como árboles, edificios o muros, para que no haya interferencia entre la antena y el satélite.

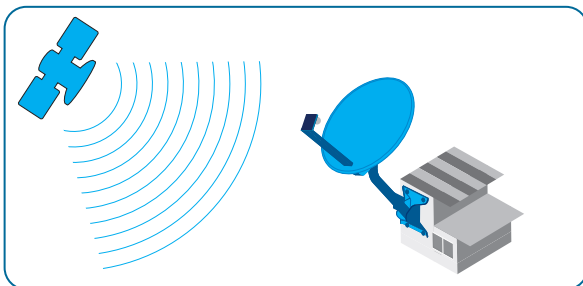

## Recomendaciones

- Observa si hay vecinos con antenas de DIRECTV: la antena debe apuntar hacia la misma dirección.
- La superficie donde se colocará la antena debe ser sólida, plana y estable, lejos de tuberías y cables de electricidad.
- Verifica que el cable coaxial, que mide aproximadamente 15 metros, sea lo suficientemente largo como para conectar la antena al decodificador.

# 2

## INSTALA LA ANTENA

### Arma el plato

#### Partes y herramientas necesarias:

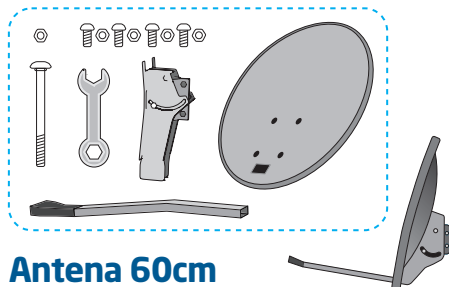

Antena 60cm

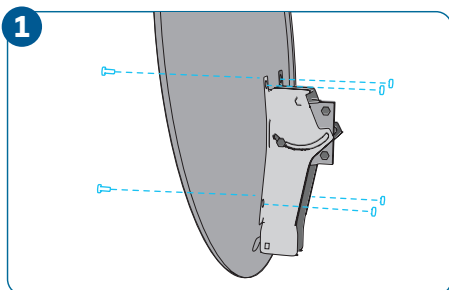

1. Atornilla el soporte al plato.

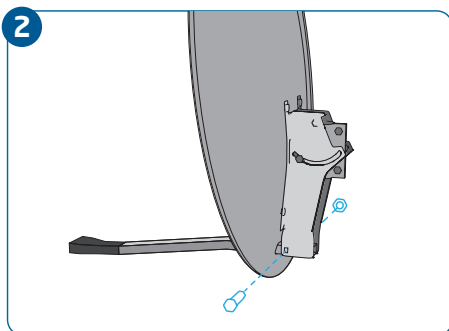

2. Introduce el brazo a través del plato y el soporte. Ajusta los tornillos. La pieza plástica negra del brazo debe verse como en este dibujo.

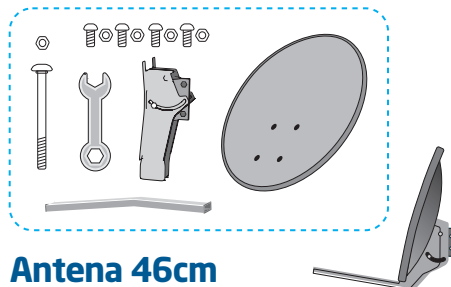

Antena 46cm

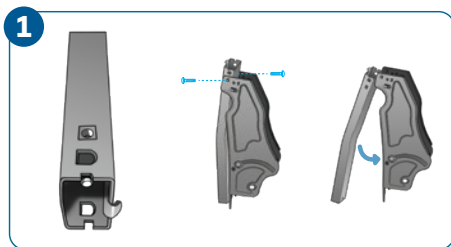

1. Asegurate que la pieza metálica esté insertada hasta el fondo, luego inserta el brazo en el soporte de forma paralela ejerciendo presión (no en un ángulo de 90 grados). Alinea al segundo hueco del brazo e inserta los dos tornillos.

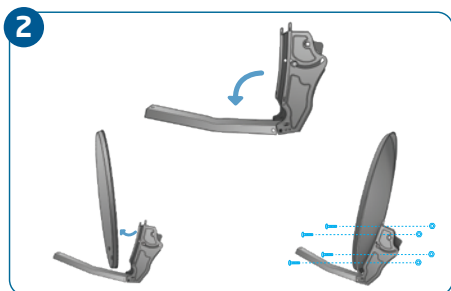

2. Después de atornillar ambos lados, abre el brazo formando un ángulo de 90 grados hasta escuchar "click" (ejerciendo presión), luego une el plato con las piezas previamente armadas con los 4 tornillos planos.

## Nivela y fija el mástil

### Partes y herramientas necesarias:

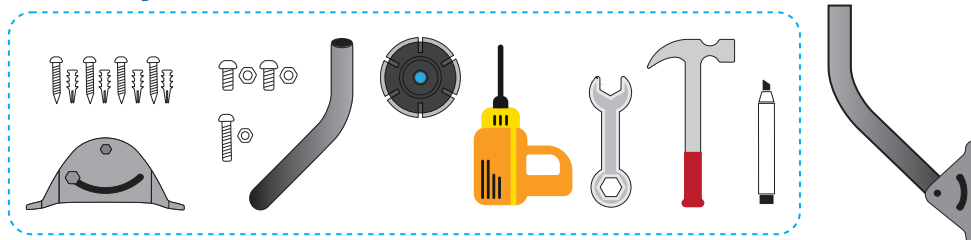

Nivelar y fijar el mástil es más fácil con la ayuda de otra persona.

**1.** Atornilla el mástil a la base, usando el tornillo largo. Enrosca los tornillos cortos, sin ajustarlos completamente.

1

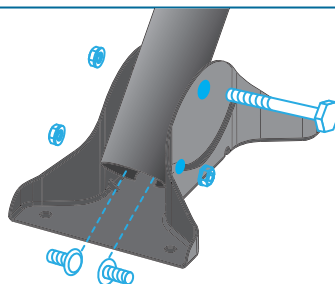

**2.** Marca el primer agujero en la pared usando la base como guía y procede a perforar con la broca de 10mm o 3/8" hasta que el tarugo pueda insertarse completamente.

Luego, en el extremo del mástil se encuentra el Nivel Burbuja, verifica que la burbuja esté totalmente dentro del círculo del centro. Ajustar ligeramente los pernos del brazo para ayudar con la nivelación.

2

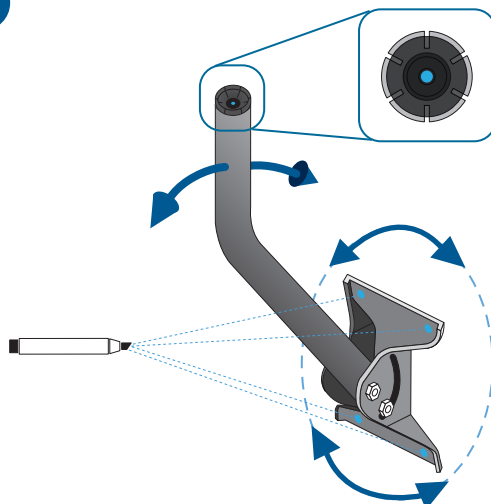

# 2

## INSTALA LA ANTENA

3. Procede a marcar los otros tres agujeros, retira temporalmente el conjunto base-mástil y perfora nuevamente. Limpia el polvillo e inserta un tarugo en cada perforación.

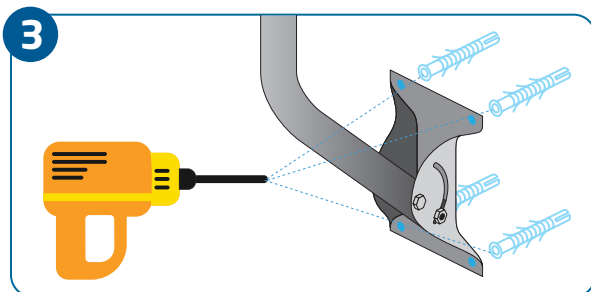

4. Colocar nuevamente el conjunto base-mástil para atornillar hasta que la base se encuentre fija en la pared. Repite el paso 3 y ajusta ahora fijamente los tres (3) pernos señalados en la imagen de tal forma que el brazo quede fijo y la burbuja quede dentro del círculo.

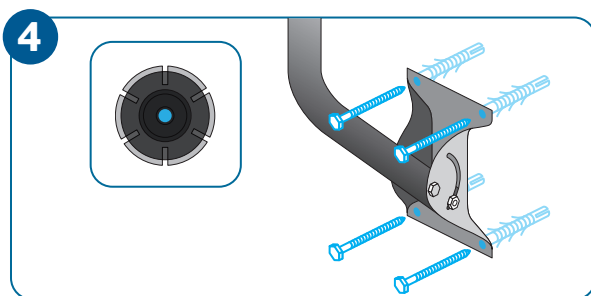

### Ensambla la antena

1. Retira el nivel de burbuja que está dentro del tubo.

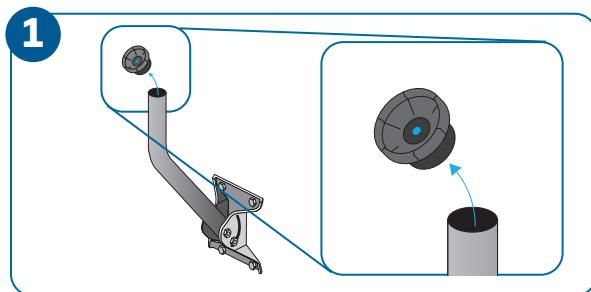

2. Coloca el conjunto plato brazo al mástil y orientalo hacia el Noroeste (NW), usando la brújula (ver página 4). Asegúrate de que el mástil no se mueva.

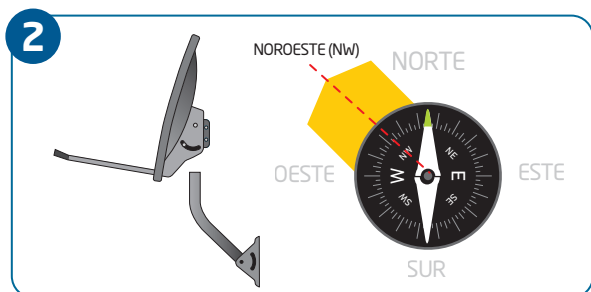



## Cableado exterior

### Partes y herramientas necesarias:

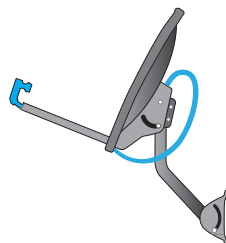
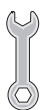
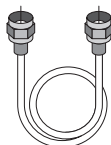
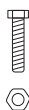
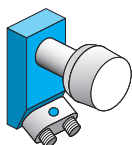

1. Introduce el cable coaxial por el mástil, hasta que salga por la parte superior del tubo.

1

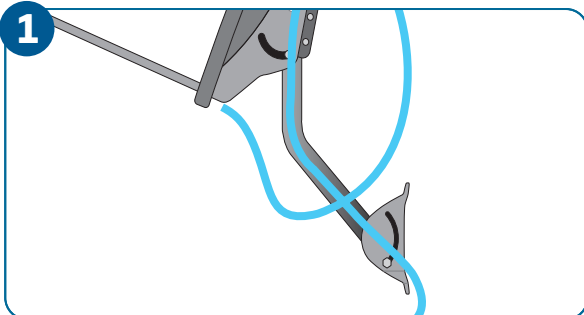

2. Gíralo antes de pasarlo por la parte interna del brazo.

2

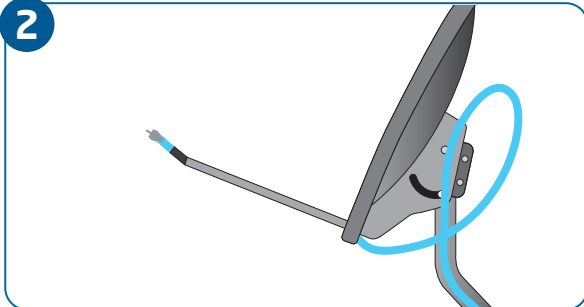

3. Conecta el cable en cualquiera de los puertos del receptor LNB. Atornilla el receptor LNB.

3

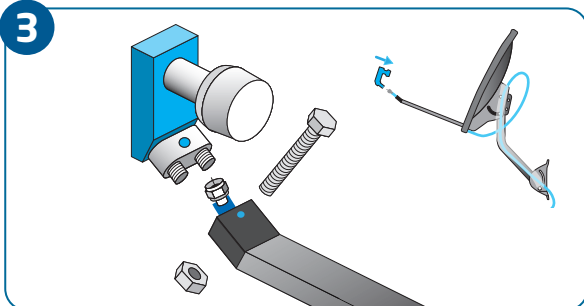

# 2

## INSTALA LA ANTENA

### Eleva la antena

La elevación hará que la antena apunte correctamente hacia el satélite. En la tabla de elevación, puedes ver el número que le corresponde a la ciudad en la que te encuentras. **Un mínimo error en este paso, impedirá que consigas la fuerza de señal óptima.**

Apuntar la antena será más fácil con la ayuda de otra persona.

1. Ubica la marca roja que está en la escala numerada, en uno de los lados del soporte del plato. Esta marca deberá coincidir con el número de elevación de tu localidad.

2. Busca el número que le corresponde a tu localidad en la tabla de elevación.

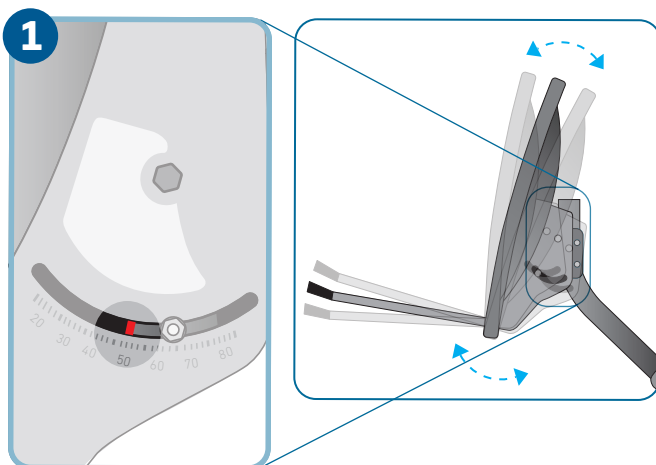

### 2 Tabla de elevación

Si tu ciudad no se encuentra en la lista, verifica la ciudad más cercana a tu residencia y utiliza ese ángulo de inclinación.

Localidad	Elevación	Localidad	Elevación	Localidad	Elevación
Abancay	59.8°	Huancavelica	62.4°	Piura	72.1°
Arequipa	56.9°	Huancayo	63°	Pucallpa	64.2°
Ayacucho	61.4°	Huánuco	65.2°	Puerto Maldonado	56.7°
Cajamarca	68.9°	Huaraz	66.8°	Puno	55.8°
Callao	64.9°	Ica	62.3°	Tacna	54.7°
Cerro De Pasco	64.8°	Iquitos	64.2°	Trujillo	69°
Chachapoyas	68.6°	Lima	65°	Tumbes	72.4°
Chiclayo	70.5°	Moyobamba	67.7°		
Cusco	59°	Moquegua	55.9°		

3. Afloja las tuercas de los tornillos que se encuentran en ambos lados del soporte del plato, sin soltarlas completamente.

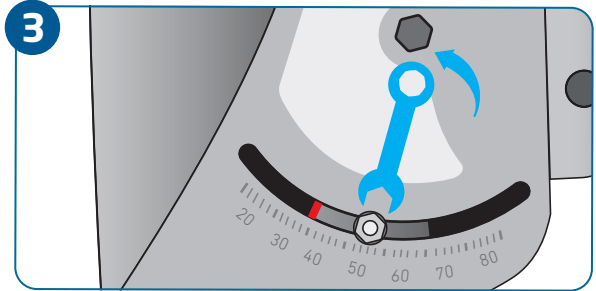

4. Inclina el plato hacia arriba o abajo, hasta que la marca roja de la escala coincida con el número de tu ciudad o la ciudad mas cercana.

**Asegúrate de colocar el número de elevación en la marca roja y no en el tornillo de la escala.**

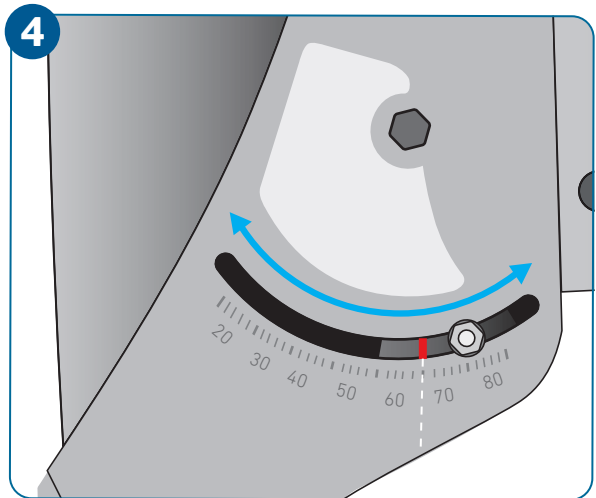

5. Después de elevar la antena, ajusta las tuercas de los tornillos.

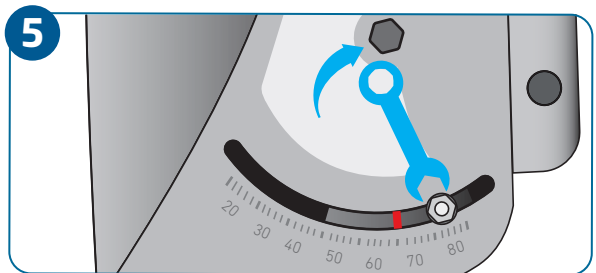

## Recomendaciones

- Verifica que estés moviendo el plato y no solamente los tornillos de la escala.
- Después de ajustar la elevación, confirma nuevamente que la antena esté mirando hacia el Noroeste (NW) (ver página 4).

# 3

## ENCUENTRA LA SEÑAL DEL SATÉLITE

### Cableado interior

1. Lleva el otro extremo del cable coaxial hasta donde están el televisor y el decodificador.

2. Conecta el cable coaxial en la entrada SAT IN del decodificador.

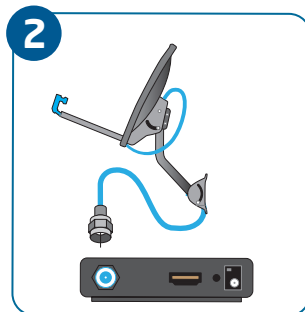
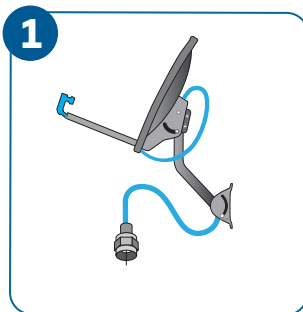

3. Conecta el cable HDMI/RCA desde el decodificador hasta el televisor, según el modelo que tengas.

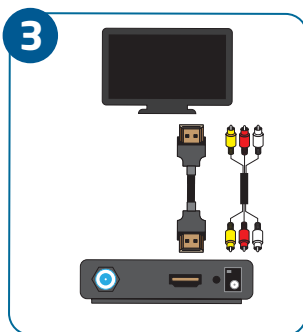

4. Enchufa la fuente del decodificador y el televisor.

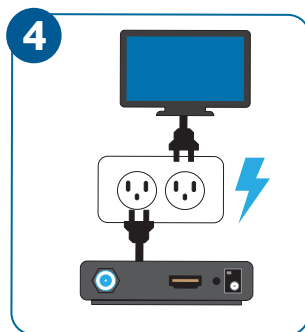

### Configura el decodificador

1. Enciende el televisor y el decodificador. Sube el volumen del televisor.

Espera hasta que aparezca "Idioma de pantalla" y selecciona ESPAÑOL.

#### 1 Idioma en pantalla Display Language

Oprima SELECT y seleccione su idioma de preferencia para menús e instrucciones. Nota: Puede cambiar esto después en Configuraciones.

**Español**

Press SELECT on your preferred language for onscreen menus and instructions. Note: You can change this later in Settings.

English

### Recomendaciones

- Si conectaste el cable HDMI, la fuente del televisor debe estar en HDMI.
- Si conectaste los cables RCA, la fuente del televisor debe estar en AV.



En este paso necesitas ayuda. Una persona debe estar junto a la antena y la otra junto al decodificador. Ambas deben poder comunicarse fácilmente (usando un teléfono celular, por ejemplo).

2. En "Bienvenido a DIRECTV", selecciona INICIO DE CONFIG.

2

## Bienvenido a DIRECTV

La Guía de Configuración muestra los pasos necesarios para configurar el sistema y activar el servicio DIRECTV.

Oprime SELECT para empezar la configuración. En cualquier momento puedes presionar BACK en tu control remoto para regresar a la pantalla previa.

Inicio de Config.

3. En "Revisa la conexión de cables", selecciona CONTINUAR.

3

## Revisa la conexión de cables

Antes de continuar, asegúrese que su decodificador esté conectado correctamente.

Si tu antena satelital está instalada, está conectada a "Satélite In" en la parte posterior del decodificador.

Revise el manual del usuario para más detalles.  
Continuar

Continuar

4. En "Relación TV", selecciona FORMATO CINE 16:9.

4

## Relación TV

Oprima SELECT en el formato de pantalla que coincida con la TV que está conectada.

- Estándar 4:3
- Formato cine 16:9

Continuar

5. En "Resolución TV", selecciona 720p, 1080i ó 1080p de acuerdo a la resolución de tu TV.

5

## Resolución TV

Oprima SELECT para activar las resoluciones de su TV y luego confirme su selección. Si la pantalla se pone en negro, no haga nada hasta que la imagen regrese.

- 480i
- 480p
- 720p
- 1080i
- 1080p

Continuar

Más info

6. En "Seleccionar Región", elige el país y la ciudad donde hiciste la instalación o en su defecto la ciudad más cercana del listado. Después, selecciona CONTINUAR.

6

### Seleccionar Región

El decodificador usará la selección de País/Ciudad para determinar la posición de la antena. Use las flechas ARRIBA/ABAJO y oprima SELECT en su control remoto para seleccionar su País/Ciudad. Oprima DASH (-) para indicar su localización usando latitud y longitud.

País: Ciudad: 

Continuar

7. En "Dirección de la Antena Satelital", selecciona CONTINUAR.

7

### Dirección de la Antena Satelital

País: Perú, Ciudad: Lima. Tipo de antena: (Redonda). Apunte la antena como muestra la figura a continuación. Use el compás para marcar el acimut y la elevación de la antena. Nota: El mástil debe estar a 90 grados verticales.



Continuar

8. En "Lista de Antena Satelital", selecciona CONTINUAR.

8

### Lista de Antena Satelital

Antes de continuar, verifique la siguiente lista:

1. El montaje correcto de la antena satelital
2. La correcta conexión de los cables
3. Que la señal de su antena no sea obstruida
4. Si aplica, que el Multi-Switch esté conectado
5. Su tarjeta de acceso de DIRECTV esté insertada en el decodificador

Si no está seguro, revise su manual de usuario para más ayuda.

Continuar

9. En "Calidad de Señal", selecciona INDICADORES. Los números que aparecen en este ejemplo pueden ser diferentes a los que ves en tu pantalla. No te detengas y pasa a la siguiente página del manual.

9

### Calidad de Señal

Su decodificador está buscando transpondedores disponibles en su satélite actual. Oprima SELECT en Indicadores para probar los transpondedores individualmente. (Acimut 301°, Elevación 64°).

Potencia no detectada  
Transp. de satélite (16 total a PanR1).

Satélite: PANR1  
25 - 32       33 - 40       

Finalizar  
Código QR  
Indicadores

En este paso, **la comunicación entre ambas personas es lo más importante**. La persona que está junto al decodificador debe permanecer atenta a la pantalla "Probar calidad de señal", indicándole a la otra persona si la fuerza de la señal aumenta o disminuye.

## Ajusta la señal +85%

**a. En la pantalla "Probar Calidad de Señal",** hay una barra que indica la fuerza de la señal que recibe la antena. Selecciona el transponder: 26



Si necesitas ayuda ingresa a [directvla.com/instala](http://directvla.com/instala)

Si la fuerza de la señal es igual o mayor que 85%,

**pasa a la página 17.**

Si la fuerza de señal es menor que 85% o aparece "No Adquirido N/A",

**pasa al siguiente paso y no cambies de pantalla.**

**a**

### Probar Calidad de Señal

Pruebe la recepción de varios transpondedores en todos los satélites disponibles. Oprima SELECT en Más Info para las instrucciones específicas. (Acimut 306°, Elevación 34°).

Sintonizador 1:  +85%

Satélite: PANR1  
Transponder: 26



**b. Busca la ayuda de otra persona con la que puedas comunicarte fácilmente.**

Una persona debe estar junto a la antena y la otra junto al decodificador.

**b**

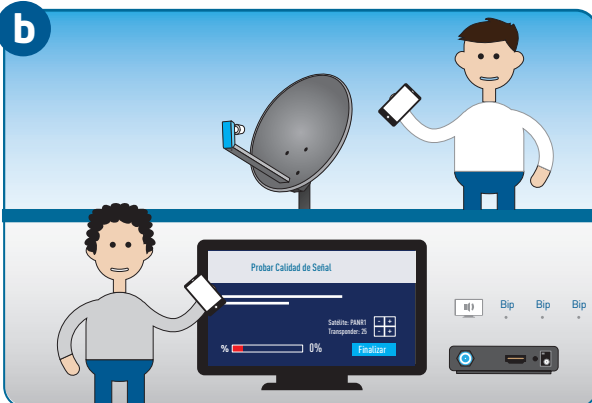

**c. La persona que está junto a la antena debe:**

- Chequear con la brújula que la antena apunte hacia el Noroeste (NW), de lo contrario, corregirla (ver página 4).

- Chequear la elevación de la antena (ver páginas 10 y 11).

- Verificar con la persona que está junto al decodificador si aumentó la fuerza de la señal +85%.

- Si el cielo no está despejado o llueve, la falta de señal se debe a eso. Continúa con este paso cuando el clima mejore.

**c**

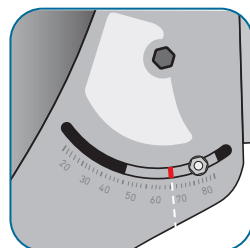
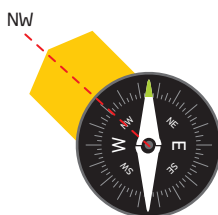

d. La persona que está junto al decodificador no debe cambiar de pantalla.

La persona que está junto a la antena debe realizar los siguientes pasos (cuantas veces sea necesario), hasta conseguir +85% de la fuerza de señal:

- Haz un movimiento pequeño de la antena hacia la derecha. Confirma si la señal mejoró o empeoró.
- Haz un movimiento pequeño de la antena hacia la izquierda. Confirma si la señal mejoró o empeoró.
- Haz un movimiento pequeño de la antena hacia arriba. Confirma si la señal mejoró o empeoró.
- Haz un movimiento pequeño de la antena hacia abajo. Confirma si la señal mejoró o empeoró.

Si después de seguir estos pasos, la fuerza de la señal sigue siendo menor que 85% o aparece "No Adquirido N/A", repite estos 4 pasos cuantas veces sea necesario.

e. Cuando consigas una fuerza de señal igual o mayor que 85%, ajusta todos los tornillos y pasa a la página 17 del conjunto plato brazo.

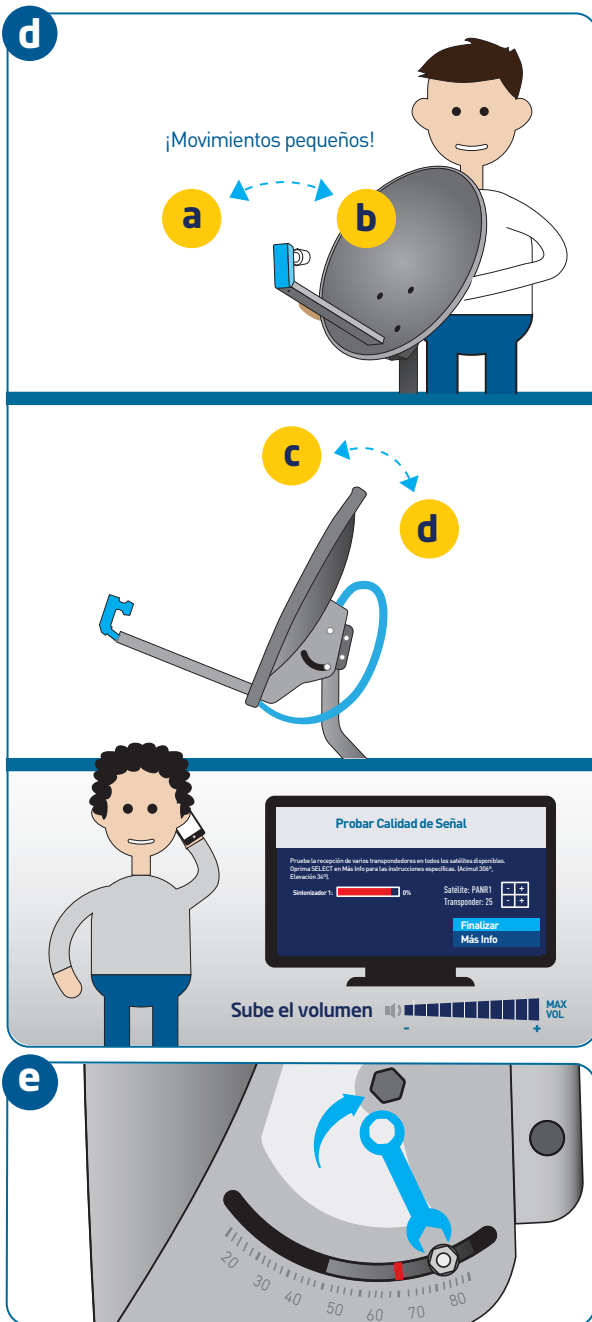



**10. Si la fuerza de la señal es igual o mayor que 85%, en "Probar Calidad de Señal", selecciona FINALIZAR.**

**10**

### Probar Calidad de Señal

Pruebe la recepción de varios transpondedores en todos los satélites disponibles. Oprima SELECT en Más Info para las instrucciones específicas. (acimut 306°, elevación 34°).

Sintonizador 1: +85%

Satélite: PANR2

Transponder: 25



Finalizar

Más Info

**11. Espera un momento hasta que aparezca la pantalla "Calidad de Señal" y selecciona FINALIZAR.**

**11**

### Calidad de Señal

Su decodificador está buscando transpondedores disponibles en su satélite actual. Oprima SELECT en Indicadores para probar los transpondedores individualmente. (acimut 271°, elevación 70°).

Potencia mínima: -46 dbm, Transpondedor 18.  
Transp. de satélite (16 total a PanR1).

Satélite: PANR2



1 - 6	N/A	100	99	99	77	N/A
7 - 12	N/A	N/A	N/A	N/A	N/A	N/A
13 - 18	99	96	98	98	100	98
19 - 24	100	98	99	100	96	100

Finalizar

Código OR

Indicadores

**12. Espera que cargue la pantalla "Confirmando config. de la antena sat."**

Cuando termine de cargar "Confirmando config. de la antena sat.", selecciona CONTINUAR.

Si no aparece "Continuar", selecciona INFO DEL ERROR.

Después de que aparezca la pantalla "Error en la conf. de la antena sat.", selecciona CONTINUAR.

**12**

### Confirmando config. de antena sat.

Confirmando configuración de la antena satelital...

Región: Perú, Lima  
Tipo de antena: Redonda  
Sintonizador 1: OK  
Satélite: PanR1 OK  
Satélite: PanR2 OK  
Satélite: Sur OK  
Satélite: Norte OK

Continuar

**En vez de "Continuar", puede aparecer la opción INFO DEL ERROR**

#### Confirmando config. de antena sat. **a**

Confirmando configuración de la antena satelital...

Región: Perú, Lima  
Tipo de antena: Redonda  
Sintonizador 1: OK  
Satélite: PanR1 OK  
Satélite: PanR2 OK  
Satélite: Sur OK  
Satélite: Norte Falso  
[Error] Un problema ha sido detectado



Info del error

#### Error en la config. de antena sat. **b**

Error detectado durante la configuración de la antena satelital. Su antena está configurada a Redonda (N/S Simple o Doble), pero el decodificador detecta 3. Añada este error para asegurarse de que reciba todos los canales. Revise su manual de usuario para más ayuda con la instalación.

Repetir configuración

Probar Calidad de la Señal

Continuar

# 3

## ENCUENTRA LA SEÑAL DEL SATÉLITE

13. En "Guía de Programación Avanzada", espera hasta que la barra llegue al 100%.

### 13 Guía de Programación Avanzada

La Guía de Programación Avanzada de DIRECTV proporciona info detallada. El decodificador obtiene esta info del satélite y guarda hasta cinco días de info de programas a la vez.

El decodificador reunirá estos datos durante las siguientes 24 horas. Durante ese tiempo, tal vez tendrá info limitada en la Guía.

Recibiendo info del satélite...



14. Una vez que la barra llegue al 100%, selecciona en "Guía de Programación Avanzada" CONTINUAR.

### 14 Guía de Programación Avanzada

La Guía de Programación Avanzada de DIRECTV proporciona info detallada. El decodificador obtiene esta info del satélite y guarda hasta cinco días de info de programas a la vez.

El decodificador reunirá estos datos durante las siguientes 24 horas. Durante ese tiempo, tal vez tendrá info limitada en la Guía.



15. En "Config. de la antena sat. completa", selecciona CONTINUAR.

### 15 Config. de la antena sat. completa

La configuración de su antena satelital está completa. Oprima SELECT para continuar con la Guía de Configuración.

Continuar

16- En "Activar servicio" selecciona CONTINUAR.

### 16 Activar servicio

Ahora puede activar el servicio de DIRECTV. Oprima SELECT para continuar.

Decodificador: 0XXX XXXX XXXX  
Tarjeta: XXXX-XXXX-XXXX

Continuar

17- En "Programe el control", selecciona PROGRAMAR MÁS ADELANTE.

## 17 Programe el Control

Tu control remoto puede operar tu TV además de tu decodificador de DIRECTV. Si quieres usar tu control remoto para operar tu TV, oprima SELECT en Programar el Control

Programar el control

Programar más adelante

18- En "La config. guiada ha terminado", selecciona VER DIRECTV.

## 18 La config. guiada ha terminado

¡Listo! Ha completado la configuración guiada. Oprima SELECT para ver DIRECTV

Ver DIRECTV

Recorrer la Guía

19- ¡Felicitaciones! Has terminado la instalación de tu kit Prepago DIRECTV. Sólo te falta activar el servicio.

## 19

Has seleccionado Perú ¡Felicitaciones!  
Para cambiar de país, oprima BACK en el control



TU NÚMERO DE TARJETA PREPAGO 000111111111  
Te servirá para realizar tus recargas  
¡TAN FACIL COMO RECARGAR TU CELULAR!

# 4

## ACTIVA Y USA TU SERVICIO

### Activa desde tu celular (gratis)

ACTIVA TU KIT PREPAGO  
**POR WHATSAPP**

**ESCRIBE AL 993 560 000**

ACTIVA(espacio)DNI(espacio)NÚMERO DE TARJETA



### Recuerda tener:

- Más de 85% de señal, decodificador enchufado, control remoto con pilas.
- Haber elegido tu paquete de programación.
- El número de tu tarjeta (Access Card) que viene en el sticker pegado en la caja del decodificador.

Encuentra tu número de tarjeta  
(Access Card) también en:

- Tarjeta de recarga prepago:



dorso

PRESENTA ESTE CÓDIGO PARA RECARGAR

00XX XXXX XXXX

### Recarga

#### ¿CÓMO RECARGAR?

CON TU N° DE DNI

CON TU N° DE TARJETA  
(ACCESS CARD)

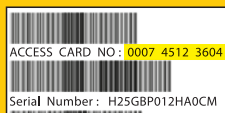

NÚMERO  
DE TARJETA  
(Access Card)

#### CENTROS DE RECARGA AUTORIZADOS:



## Complementa tu programación:

Informate más en [directv.com.pe/prepago/paquetes](http://directv.com.pe/prepago/paquetes)

### PAQUETE BÁSICO HD

Más de  
150 CANALES  
(SD + HD)



### MEJORA TU PAQUETE BÁSICO HD

Sumando hasta  
32 CANALES  
adicionales



### ADQUIERE PROGRAMACIÓN PREMIUM



SERIES Y PELÍCULAS



VENUS

PÍDELO GRATIS POR WHATSAPP

993 560 000

QUIEROHBO(espacio)NÚMEROTARJETA

QUIEROHOT(espacio)NÚMEROTARJETA



Empieza a disfrutar el mejor entretenimiento

## Recuerda

Que debes recargar tu kit prepago para disfrutar tu programación

## Gestiona tu cuenta según tus necesidades

Escríbenos por WHATSAPP: **+51 993560000**

### Solución de mensajes en pantalla Mejora tu paquete

- Saldo (espacio) NúmeroTarjeta
- 711 (espacio) NúmeroTarjeta
- 771 (espacio) NúmeroTarjeta
- 721 (espacio) NúmeroTarjeta
- 722 (espacio) NúmeroTarjeta
- Quierohbo (espacio) NúmeroTarjeta
- Quierohot (espacio) NúmeroTarjeta
- Oro (espacio) NúmeroTarjeta
- Plata (espacio) NúmeroTarjeta
- Bronce (espacio) NúmeroTarjeta
- **SOS** (espacio) NúmeroTarjeta  
(2 días de programación)
- **DAMESALDO** (espacio) NúmeroTarjeta  
(5 días de programación)

### No te quedes sin saldo

ESCRIBENOS AL

**993 560 000**

LA OPCIÓN QUE NECESITES

- SALDO
- PAQUETES ADICIONALES
- MENSAJES EN PANTALLA
- MEJORA TU PAQUETE



Atención automática las 24 horas los 365 días del año

## 1. Beneficios generales

- Señal satelital en todo el país.
- Control parental por horario, edad y señal.
- Menú interactivo con guía de programación en pantalla.
- Control remoto amigable y fácil de usar.
- Sin recibos ni deudas a fin de mes.

## 2. Programación exclusiva - Canales propios de DIRECTV

**DIRECTV**  
**SPORTS**

**DIRECTV**  
**SPORTS 2**

**DIRECTV**  
**SPORTS+**

**onDIRECTV**

## 3. Portales interactivos

**CANAL 100:** Menú interactivo que ofrece valiosa información sobre el uso de DIRECTV. **Consulta tu saldo**, número de tarjeta para la recarga, encuentra destacados de programación, promociones, concursos y mucho más.



**DIRECTV**

**CANAL**  
**100**

**DIRECTV**  
**SPORTS**

**CANAL**  
**600**

**CANAL 600:** Una manera única de ver varios canales de deportes, todos en una sola pantalla, horarios de partidos, estadísticas y resultados.

## 4. MIDIRECTV



## MANEJA TU DIRECTV ONLINE ESTÉS DONDE ESTÉS

Crea tu cuenta en [directv.com.pe/midirectv](http://directv.com.pe/midirectv) y empieza a disfrutar de estos beneficios:

- Consulta tu saldo.
- Disfruta contenido online por DIRECTV GO.
- Accede a todos los concursos que tenemos para ti.

## SI TIENES DIRECTV TAMBIÉN TIENES DIRECTV GO GRATIS<sup>(4)</sup>

Disfruta en línea tus series y películas favoritas cuando quieras, mira canales en vivo y partidos exclusivos desde tu TV, celular, tablet o Laptop.



TV EN VIVO



PARTIDOS  
EN EXCLUSIVA



ON DEMAND  
SERIES Y PELÍCULAS  
CUANDO QUIERAS



EN TODAS  
TUS PANTALLAS

USARLO ES MUY FÁCIL, SOLO SIGUE ESTOS PASOS:

1

Ingresar a MIDIRECTV  
y crea tu usuario en:  
[directv.com.pe/midirectv](http://directv.com.pe/midirectv)

2

Descarga la App  
DIRECTV GO  
en tu celular  
o ingresa en  
[directvgo.com](http://directvgo.com)

3

Entra con tu usuario y contraseña  
en la pestaña de MIDIRECTV



DESCARGA  
LA APP



Si tienes consultas sobre DIRECTV GO ingresa a la sección  
CENTRO DE SOLUCIONES/PREGUNTANOS de nuestra WEB

[www.directvgo.com/pe/faq](http://www.directvgo.com/pe/faq)



## ¿Necesitas ayuda?

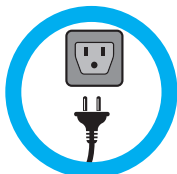

### Una solución sencilla para la mayoría de los problemas

Reinicia tu equipo desenchufándolo y volviéndolo a prender.



### No desconectes tu equipo y sigue disfrutando del mejor entretenimiento

Si lo desconectas vas a perder la señal y no vas a recibir las recargas ni actualizaciones. El equipo de DIRECTV está diseñado para ahorrar energía mientras no lo estás usando. Recuerda que si desconectas tu deco se seguirá consumiendo tu saldo.



### No retires la tarjeta de acceso del equipo

Para estar seguro de recibir todas las actualizaciones del servicio DIRECTV mantén siempre la tarjeta de acceso insertada en el equipo. Si eres cliente Prepago y quieres recargar debes mantenerla en el equipo.

### ¿Cómo conseguir el número de tu tarjeta de acceso?

Presiona INFO durante 5 segundos.



### No muevas la antena

Si pierdes la señal, no muevas la antena llama a servicio al cliente (01) 2004-601 o al 0800-10-601 (Línea gratuita). Y sigue sus instrucciones.

## ¿Tienes problemas de señal?

Los mensajes en pantalla con código 711, 771, 721 y 722 se pueden solucionar de 3 maneras:

**Desde MiDIRECTV:** ingresando a [directv.com.pe/midirectv](http://directv.com.pe/midirectv)

**Desde tu celular:** escríbenos +51 993560000

**Llamando al:** (01) 2004-601 ó al (01) 0800-10-601 (línea gratuita)

- Para el código 771 marca opción 5 (sólo clientes con saldo).
- Para el código 721 ó 722 marca opción 4.

\*Recuerda tener a la mano el número de tu número de tarjeta (Access Card)

## Preguntas frecuentes

### Tengo un mensaje "711 en la pantalla

Significa que el Access Card o decodificador no están activos, por lo que será necesario restaurar tu señal, realizando un corto procedimiento a través de MiDIRECTV o marcando a los números indicados en la parte superior.

### Tengo un mensaje "721" en la pantalla

Significa que el canal seleccionado no está incluido en el paquete activado para tu servicio de DIRECTV o realizaste una recarga mientras tu equipo estaba desconectado.

### Tengo un mensaje "771 - Buscando la señal de satélite" en la pantalla

Se debe a que el equipo no está recibiendo señal. Revisa que nada obstruya la antena y que el cable que baja de la misma esté firmemente conectado al equipo en la entrada "SAT IN" y en el otro extremo al receptor; además, que no presente ningún daño en su recorrido.

### Tengo un mensaje "761" en la pantalla

Significa que no hay comunicación entre el Access Card y el equipo. Para solucionarlo retírala de la parte de atrás del equipo. Luego, sin insertarla, desconecta el equipo del tomacorriente de 10 a 15 segundos. Conéctalo nuevamente e inserta el Access Card en su ranura cuando la pantalla lo indique.

### Tengo imagen con lluvia o puntos en mi televisor

Verifica que el equipo esté encendido y la conexión entre el equipo y el televisor. Debe estar todo conectado correctamente con el cable HDMI proporcionado por DIRECTV y el televisor debe colocarse en HDMI 1 o HDMI 2. Si las conexiones están de esta manera, reinicia el equipo desconectándolo por 15 segundos.

### No tengo audio en los canales de DIRECTV

Confirma el nivel de volumen del televisor manualmente, verifica el tipo de conexión entre el equipo y el televisor. Revisa que el cable HDMI esté bien conectado entre la única salida del equipo HDMI y del televisor.

### Para problemas de actualización de saldo en pantalla

Si recargaste y tu saldo en el canal 100 no se ha actualizado, marca GRATIS al \*100# desde Movistar o \*20100# desde Bitel, Claro y Entel opción 4. Recuerda siempre conservar tu comprobante de pago o SMS de confirmación (según corresponda).

# GARANTÍA

Este certificado de Garantía Limitada establece los términos y condiciones de la garantía del fabricante (la "Garantía Limitada") que DIRECTV PERU S.R.L. ("DIRECTV"), con domicilio en la dirección que se indica en el empaque del Producto ("Kit Prepago"), extiende a los clientes que hayan adquirido el Kit Prepago. La marca, modelo e identificación se encuentra en el empaque y/o en el Manual de Instalación incluido en el Kit Prepago.

DIRECTV garantiza el Kit Prepago contra cualquier defecto de fabricación por el periodo de un (1) año desde la compra del producto en los Puntos de Venta autorizados.

La garantía no aplicará en los siguientes casos:

- a. Cuando los equipos y accesorios del Kit Prepago no sean operados en condiciones de uso normales (presenten golpes, rayones o daños) o no hayan sido operado según las especificaciones contenidas en el Manual de Instalación del Producto.
- b. Cuando los equipos del Kit Prepago presenten daños ocasionados por fluctuaciones de voltaje o por conexión a redes eléctricas defectuosas.
- c. Cuando las partes internas de los equipos y accesorios hayan sido modificados o alterados en algún modo por personal no autorizado por DIRECTV.
- d. Cuando los equipos y accesorios del Kit Prepago presenten evidencias de haber sido expuestos a sustancias líquidas, humedad excesiva o exceso de temperatura.
- e. Cuando el decodificador del Kit Prepago no tenga la Access Card.
- f. Si el serial o código de decodificador, han sido removidos, borrados, alterados o ilegibles en alguna forma, queda sujeto al entero juicio de DIRECTV.

# GARANTÍA

## APLICACIÓN DE LA GARANTÍA:

La garantía será aplicable únicamente sobre los Kits Prepago que sean vendidos por DIRECTV o sus puntos de venta autorizados. Para ejecutar la garantía es necesario activar previamente su Kit Prepago llamando al número (01) 2004-610.

El Cliente deberá acercarse a los Centros Autorizados con el Kit Prepago averiado, el certificado de garantía, la boleta/factura de compra, o la orden de Atención Técnica (en caso usted ya haya recibido atención técnica).

Para facilitar la solución de los inconvenientes presentados, deberá realizar lo siguiente:

1. Llamar al número de Atención al Cliente (01) 2004-601 desde la comodidad de su casa para realizar el descarte en línea de los inconvenientes. Recuerde que es necesario que se encuentre cerca de su Kit para seguir las instrucciones del técnico.
2. En caso el técnico le informe que se debe acercar a un Centro de Garantía Autorizado (CGA), deberá llevar este certificado de garantía, su boleta de venta y el decodificador con los accesorios correspondientes (No es necesario que se acerque con la antena).

\*Recuerde guardar su boleta de venta u Orden de Atención Técnica.

A criterio de DIRECTV el Kit Prepago presuntamente averiado podrá ser reparado o sustituido por un Kit Prepago nuevo o remanufacturado en perfectas condiciones, el cual podrá ser el mismo modelo u otro de características similares.

Sin perjuicio de las reparaciones y/o cambios en ejecución de la garantía ofrecida, DIRECTV no comercializa repuestos ni accesorios del Kit Prepago.

Los centros autorizados para la aplicación de la garantía pueden ser consultados llamando a SERVICIO AL CLIENTE: (01) 2004-601 o al 0800-10-601 (línea gratuita) o ingresando a [www.directv.com.pe](http://www.directv.com.pe)

# INSTRUCCIONES DE SEGURIDAD

- Como medida de seguridad asegurarse que no existan personas, mascotas u obstrucciones en las inmediaciones de los trabajos a realizar.
- Bajo ninguna circunstancia proceda a instalar la antena en condiciones climatológicas adversas (lluvia, nieve, tempestad, etc.).
- Realizar la mayor parte de trabajo a nivel del suelo tanto como sea posible.
- Si se requiere del uso de una escalera, colocar la misma en una superficie plana y segura.
- Se recomienda mantener tres puntos de contacto en todo momento mientras se esté en la escalera.
- Evite trabajar cerca de cables eléctricos y/o alta tensión ya que ellos constituyen un peligro a su integridad física y al mismo tiempo pueden degradar la intensidad de señal del decodificador.
- Se recomienda utilizar una herramienta a la vez para evitar accidentes involuntarios.
- De requerirse una perforación en la estructura por temas de cableado, asegúrese que no existan cables eléctrico o ducterías de servicios en el área a perforar.

# CONDICIONES DE SEGURIDAD Y CUIDADOS

## Instrucciones para tu seguridad

1. Lee y sigue todas las instrucciones.
2. Conserva estas instrucciones.
3. Presta atención a las advertencias.
4. No utilices este decodificador cerca del agua.
5. Limpia con un paño seco el decodificador DIRECTV.
6. No bloques las aberturas de ventilación. Instala el decodificador DIRECTV de acuerdo con las instrucciones del fabricante.
7. No instales el decodificador DIRECTV cerca de fuentes de calor, tales como radiadores, registros de calor, estufas u otros aparatos (incluyendo amplificadores) que produzcan calor.
8. Protege el cable de alimentación y los enchufes.
9. Usa únicamente los dispositivos y/o accesorios especificados por el fabricante.
10. Desenchufa este decodificador durante tormentas eléctricas o cuando no se utilice durante largos periodos de tiempo.

## Cuida tu DIRECTV

Tu decodificador DIRECTV ha sido diseñado para satisfacer los más exigentes estándares de calidad y seguridad. Es importante que tengas presente las siguientes precauciones para garantizar el uso seguro del equipo y que no manipules internamente tu decodificador.

### ¡PRECAUCIÓN! Peligro de Descarga Eléctrica

Muestra que dentro del decodificador hay un voltaje peligroso, recomendamos que por tu seguridad no manipules el interior del decodificador.

**ADVERTENCIA:** Para disminuir el riesgo de incendios o descargas eléctricas, no expongas el decodificador a la lluvia ni a la humedad. Tampoco a goteos o salpicaduras, ni coloques objetos que contengan líquidos, como por ejemplo floreros o vasos con agua sobre el mismo.

**IMPORTANTE:** ¡Nunca coloques el decodificador DIRECTV cerca de objetos HÚMEDOS o CALIENTES! Así se reduce el riesgo de incendios o descargas eléctricas. Tampoco lo utilices cerca del agua (por ejemplo, fregaderos, bañeras, piscinas, sótanos húmedos, etc.) y nunca derrames líquidos en el decodificador, por eso evita colocar encima de éstos floreros u otros envases llenos de líquido.

### ¡NO ABRIR!

Es importante que nunca intentes desarmar tu decodificador por tu propia cuenta.

# CONDICIONES DE SEGURIDAD Y CUIDADOS

- No retires la tapa del decodificador, al retirar la tapa te expones a voltajes peligrosos y tampoco encontraras piezas a las que puedas dar soporte, Ten cuidado y sigue los pasos del manual de instalación, dado que una mala instalación podría generar una descarga eléctrica.
- Proporciona una ventilación adecuada a tu decodificador, puedes hacerlo verificando que las ranuras de ventilación del decodificador siempre estén libres y sin obstrucciones para permitir que el aire circule por el decodificador. Si se bloquea el flujo de aire, se puede deteriorar el rendimiento o dañar del decodificador.
- Procura no apoyar componentes electrónicos ni otros objetos en la parte superior del decodificador. Además, no coloques el decodificador encima de un "equipo que emita calor", como por ejemplo de un amplificador de sonido.
- Coloca el decodificador sobre una superficie plana y sólida, no hagas funcionar el decodificador sobre una alfombra u otra superficie alomhadilla.
- Evita zumbidos o interferencias de sonido insertando los cables firmemente en los conectores. También es bueno que una vez conectados, coloques el cable de HDMI por los lados del panel posterior del TV, no por el centro. Trata de no enrollar los cables eléctricos y mantenlos tan alejados del cable HDMI como sea posible.
- Nunca insertes objetos de ninguna clase en las aberturas del decodificador (excepto la tarjeta de acceso de DIRECTV en la ranura del decodificador).
- Protege tu decodificador de sobrecargas eléctricas conectándolo al tomacorriente de pared antes de enchufar cables de alimentación. Te recomendamos que uses un protector contra sobrecargas eléctricas o un estabilizador de corriente.
- No sobrecargues los tomacorrientes eléctricos ni los cables de extensión, ya que podría producirse un incendio o descarga eléctrica. También es importante utilizar solo el tipo de fuente potencia indicada en la etiqueta de referencia incluida en este manual.
- Antes de mover el decodificador DIRECTV siempre desenchúfalo y espera por lo menos 30 segundos para que el sistema se apague por completo, también desenchufa el decodificador DIRECTV, el TV y todos componentes antes de conectar o desconectar cualquier cable.
- No dejes caer el decodificador y siempre muévelo con cuidado. Si tienes que mover tu decodificador permite que alcance la temperatura del ambiente antes de prenderlo.
- Asegúrate que tu decodificador se instale cerca de un punto de corriente el cual se pueda acceder sin dificultad. Es importante porque para apagar por completo el decodificador debes desconectar directamente el cable de alimentación de la corriente.

No es usual pero tu decodificador podría causar alguna interferencia a la recepción de radio o televisión. Puedes averiguar si tu decodificador causa interferencia nociva en la recepción de radio o televisión, apagándolo y encendiéndolo, y ello se puede corregir por medio de las siguientes medidas:

- Vuelve a orientar o cambia de lugar la antena satelital.
- Aumenta la separación entre el equipo y el decodificador DIRECTV.
- Conecta el quipo a un tomacorriente de un circuito diferente al del decodificador.
- Si estas medidas no son suficientes consulta a la línea de servicio al cliente de DIRECTV para recibir más información.

 **DIRECTV**

**DFE** ← PAGO